



Installation Information

42mm Slat Aluminium Domestic Roller Shutter

domesticrollersystems.com

Installation Information:

This document forms part of the installation information supplied with your roller shutter. It should be read in full before installation begins and retained for future reference.

Supply-Only Responsibility:

This product has been supplied on a supply-only basis. Installation is not included.

Domestic Roller Systems is not responsible for:

- Installation workmanship or method
- Structural suitability of the opening
- Selection or use of fixings
- Damage occurring during or after installation

All installation work is carried out entirely at the customer's or installer's risk.

Installer Competence:

Installation should only be undertaken by a competent DIY installer or a suitably qualified tradesperson. If you are unsure at any stage, professional installation is strongly recommended.

Electrical Disclaimer (motorised shutters):

Motorised roller shutters contain electrical components.

Any mains-powered electrical connection must be carried out in accordance with current UK regulations by a competent person. Domestic Roller Systems does not provide electrical installation services for supply-only orders and accepts no responsibility for incorrect wiring, power supply issues, or resulting damage.

Solar-powered motorised shutters must also be installed strictly in accordance with the manufacturer's instructions.

Order Receipt Checklist:

Please check all items listed below immediately upon delivery. Any missing or damaged components must be reported before installation begins.

- 1 × assembled roller box including slat curtain
- 2 × guide tracks (left and right)
- Control components, as ordered:
 - Strap coiler – strap and coiler box
 - Spring & lock – 3 × keys and pull handle
 - Motorised – switch or remote
 - Motorised with manual override – switch or remote and key + crank
- 1 × fixing pack containing:
 - 6 × wall plugs (rawl plugs)
 - 6 × fixing screws
 - 6 × hole plugs (surface fit orders only)
 - 2 × track end inserts (surface fit orders only)

Fixings are supplied as a convenience only and may not be suitable for all wall types.

If any items are missing or damaged email contact@domesticrollersystems.com immediately with photographs of the issue.

Packaging should be retained until installation is complete.

Acknowledgement

I confirm that I have received the above items, checked the contents upon delivery, and understand the supply-only nature of this product and the installation responsibilities outlined in this document.

Signature: _____ Date: _____

Name (print): _____ Order reference: _____

- FR** | Pose sous linteau
- EN** | Under lintel (window reveal) installation
- DE** | Montage unter Fenstersturz-Rechtsroller
- ES** | Instalación entre tablero cajón exterior
- IT** | Installazione sotto l'architrave
- NL** | Installatie onder latei

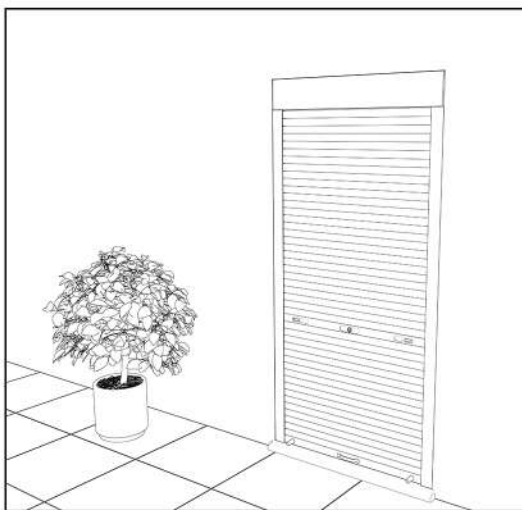
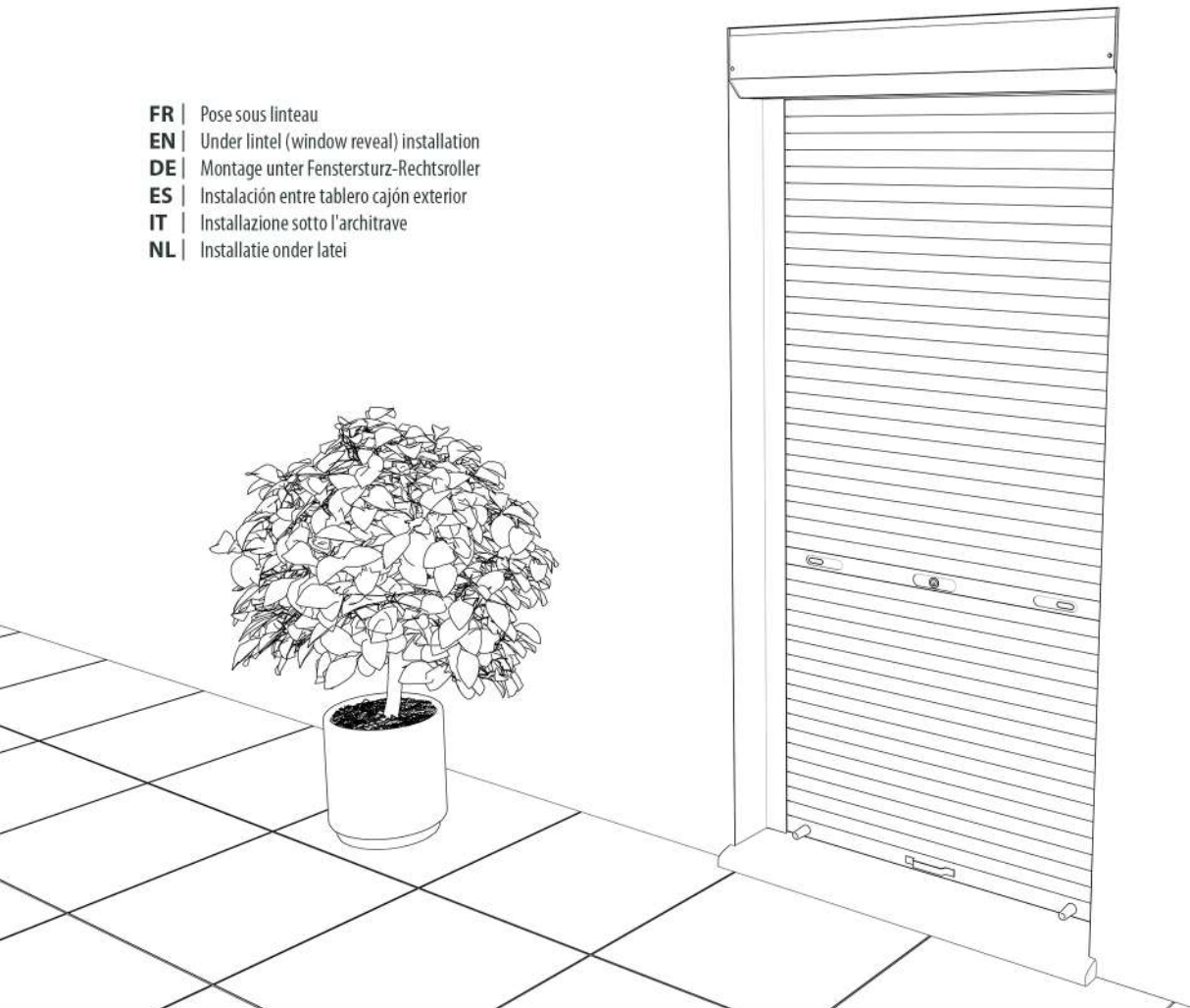

- FR** | Pose sous linteau inversé
- EN** | Under lintel (window reveal) reverse installation
- DE** | Montage unter Fenstersturz-Linksroller
- ES** | Instalación entre tablero invertido cajón interior
- IT** | Installazione sotto l'architrave invertita
- NL** | Installatie omgekeerde latei

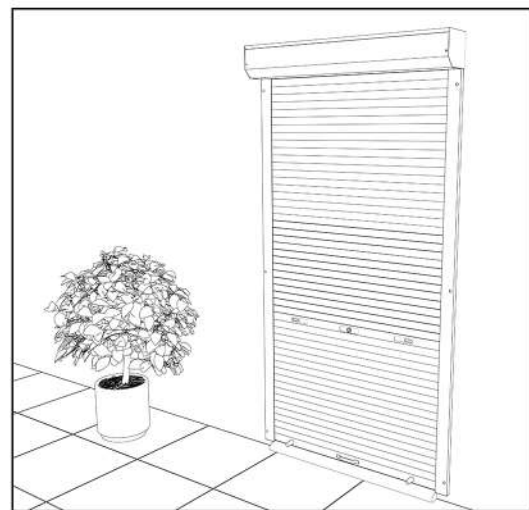

- FR** | Pose applique sur façade
- EN** | Face mounted installation
- DE** | Montage auf Fassade
- ES** | Instalación solapada o tipo applique
- IT** | Installazione sulla facciata
- NL** | Installatie op muur.

FR | Cher client,

Vous venez d'acquérir ce volet roulant, qui, nous l'espérons, vous donnera entière satisfaction. La mise en oeuvre est simple, l'outillage nécessaire est limité à quelques outils courants.

Important : Nous avons apporté le plus grand soin à la notice de montage afin que vous ne rencontriez aucune difficulté. C'est pourquoi nous vous recommandons de la suivre point par point.

Notre matériel est garanti contre tout vice de fabrication. Cependant notre responsabilité ne saurait être engagée en cas d'erreur de montage de votre part. Nous vous recommandons de vous installer sur une surface plane pour assembler votre volet avant de le fixer dans la maçonnerie.

EN | Dear Customer,

Thank you for purchasing one of our roller shutters. We hope you find the installation process smooth and the product to your expectations.

Important : Please follow the instructions as closely as possible to ensure correct installation.

Our products are guaranteed on any manufacturing defect - however, we can not be held responsible for errors in installation. We recommend assembling your shutter on an available flat surface before fixing in place if possible.

DE | Lieber Kunde,

Sie haben gerade diesen Rollladen gekauft und wir hoffen, dass wir Sie mit unserem Produkt vollkommen zufrieden stellen. Die Montage ist einfach und Sie benötigen hierzu nicht viel und vor allem kein besonderes Werkzeug.

Wichtig : Wir haben diese Anleitung mit viel Sorgfalt erstellt, damit Sie keine Schwierigkeiten beim Einbau haben. Arbeiten Sie die Anleitung deshalb Schritt für Schritt ab, damit Ihnen kein Fehler passiert.

Unsere Garantie besteht für das gesamte Material bei Fabrikationsfehlern. Für eventuelle Montagefehler Ihrerseits können wir jedoch keine Haftung übernehmen.

Der Rollladen sollte auf einer gerade Unterlage zusammengebaut werden, bevor er im Mauerwerk befestigt wird.

ES | Querido cliente:

Usted acaba de adquirir una persiana enrollable, la cual, esperamos sea de su agrado.

La puesta en marcha es simple, los utensilios necesarios no son más que unos cuantos utensilios básicos.

Importante : Hemos realizado cuidadosamente estas instrucciones de utilización para el montaje con el fin de que usted no encuentre ninguna dificultad. Es por eso que le recomendamos seguirla paso a paso.

Nuestro material está garantizado contra todo defecto de fábrica. Sin embargo no somos responsables en caso de un error de su parte en el proceso de montaje.

Le recomendamos instalarse sobre una superficie plana para montar su persiana antes de fijarlos en la construcción.

IT | Gentile cliente,

ha appena acquistato questa tapparella, che ci auguriamo possa soddisfarla appieno.

È facile da installare e richiede solo pochi attrezzi standard.

Nota bene : Abbiamo prestato la massima attenzione affinché le istruzioni di montaggio non creino difficoltà. Vi raccomandiamo pertanto di seguirle passo dopo passo.

Le nostre apparecchiature sono garantite contro qualsiasi difetto di fabbricazione. Tuttavia, non possiamo essere ritenuti responsabili in caso di errore di montaggio da parte vostra.

Vi consigliamo di montare la vostra tapparella su una superficie piana prima di fissarla nella muratura.

NL | Geachte klant,

U hebt zojuist dit rolluik gekocht, waarvan we hopen dat het u volledig tevreden zal stellen.

Het is eenvoudig te installeren en vereist slechts enkele standaard gereedschappen.

Let op : We hebben veel zorg besteed aan de montage-instructies om ervoor te zorgen dat u geen moeilijkheden ondervindt. We raden je daarom aan om ze punt voor punt te volgen.



Onze apparatuur is gegarandeerd tegen fabricagefouten. We kunnen echter niet aansprakelijk worden gesteld in het geval van een montagefout van jouw kant.

We raden u aan om op een vlakke ondergrond werken om je rolluik te monteren voordat je het in het metselwerk bevestigt.

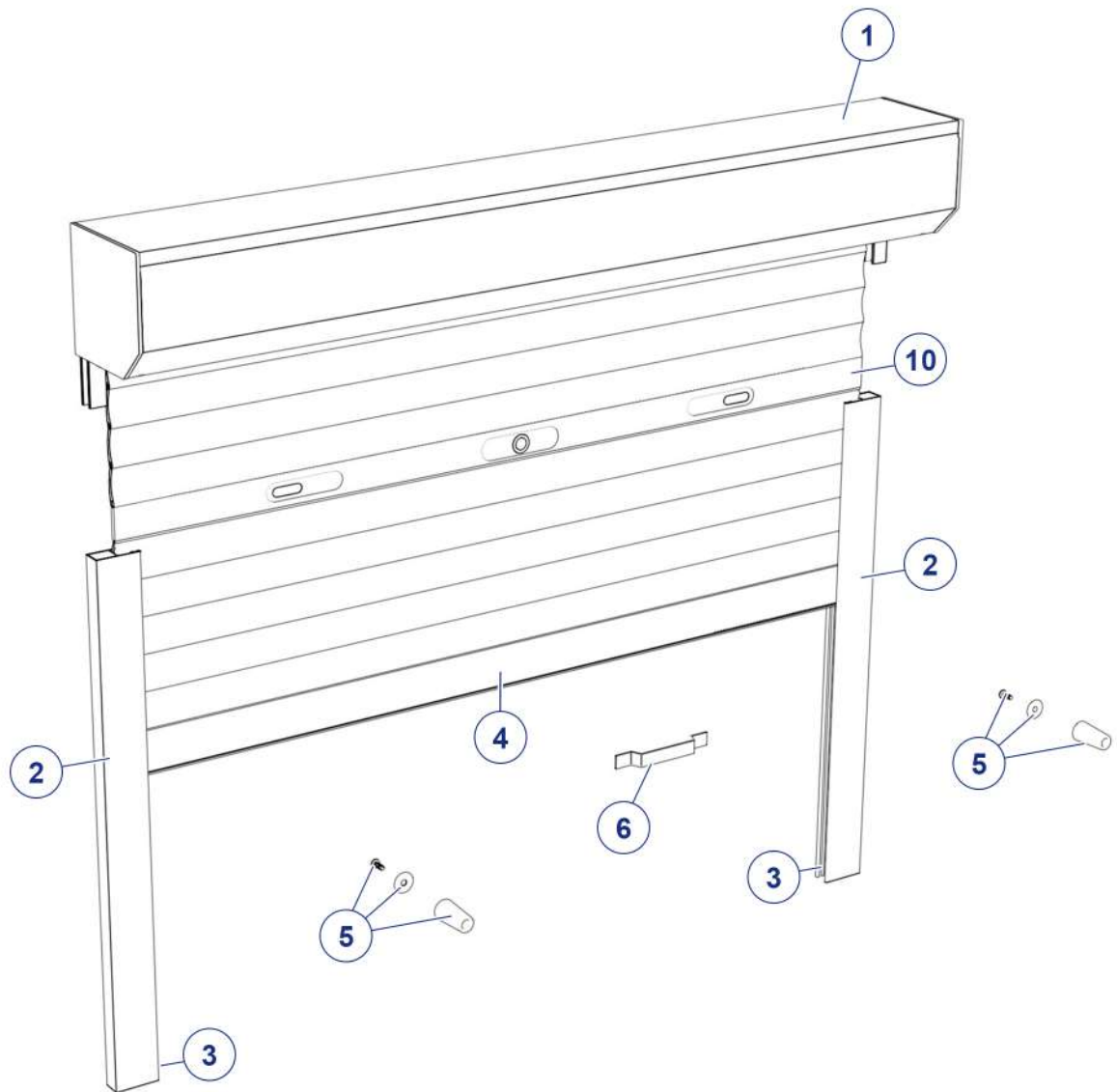

Ø 4mm
Ø 6mm
Ø 8mm
Ø 10mm



- 7 —  x 2
- 8 —  x 6
- 9 —  x 6

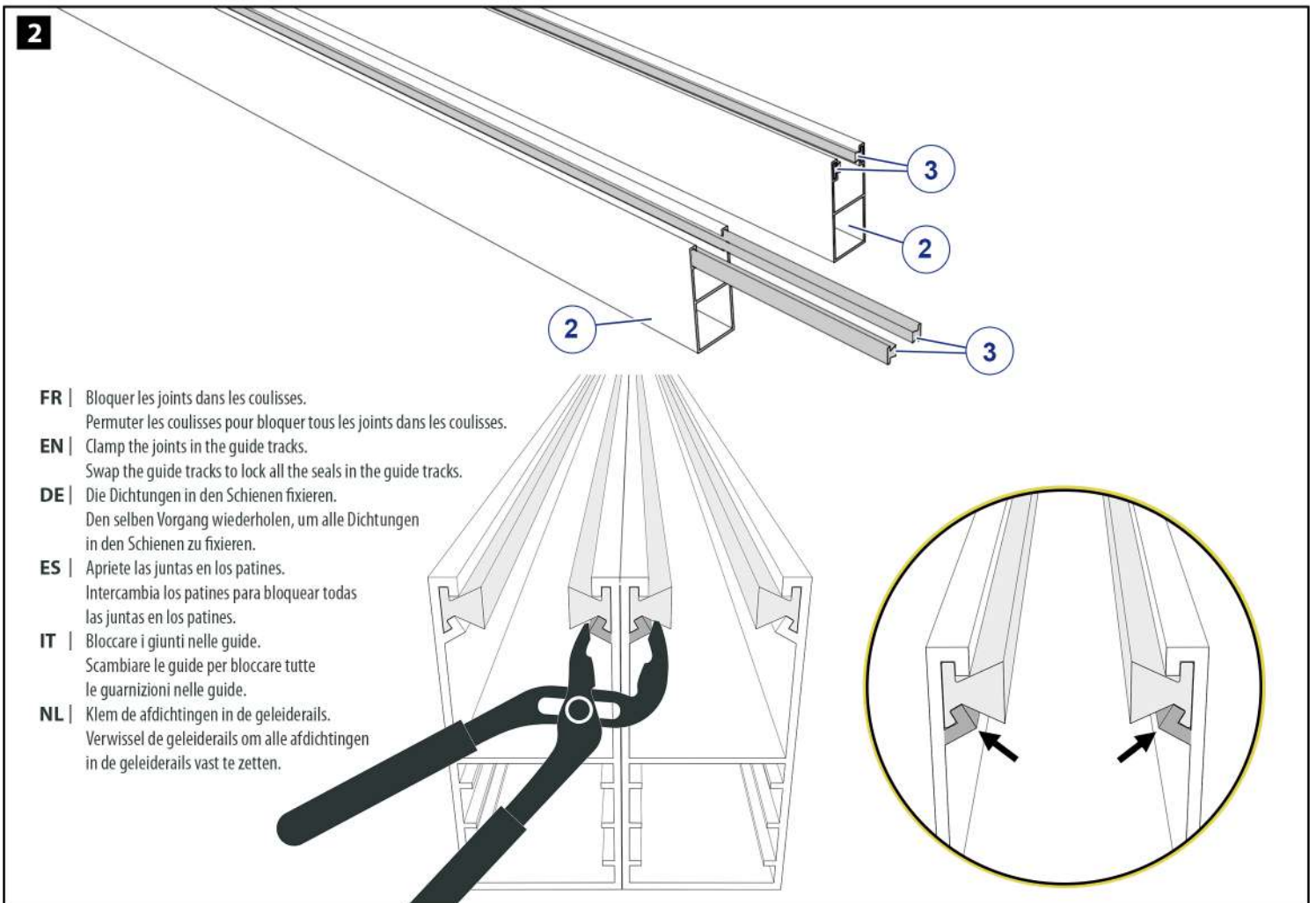
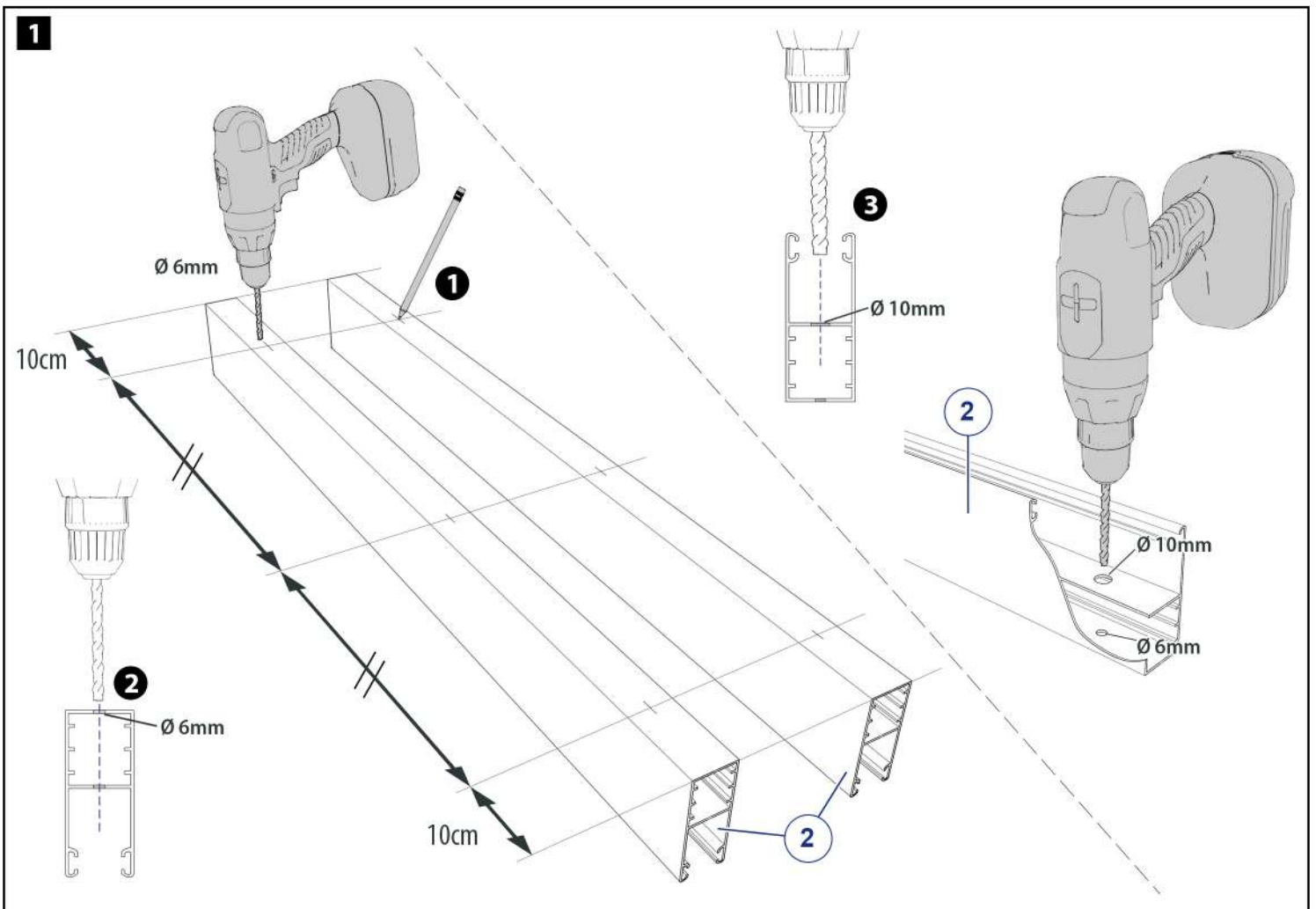

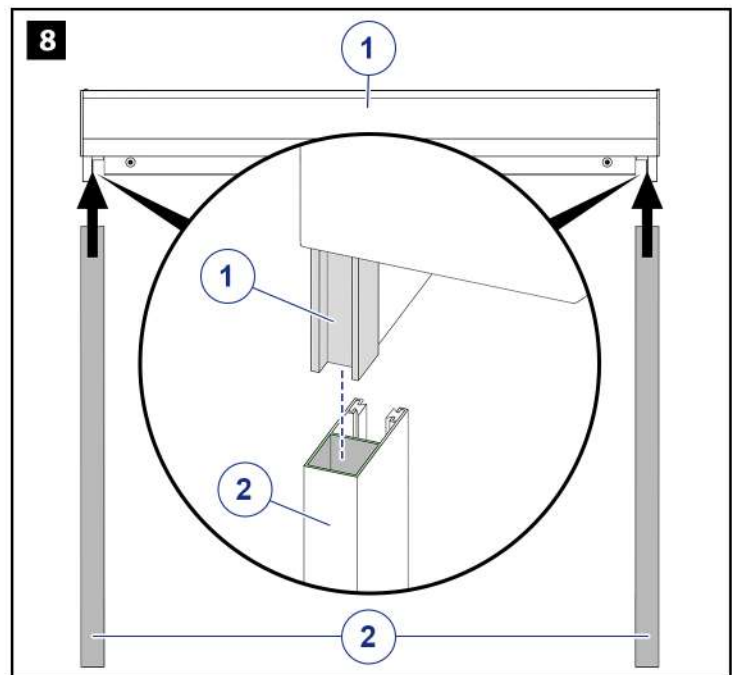
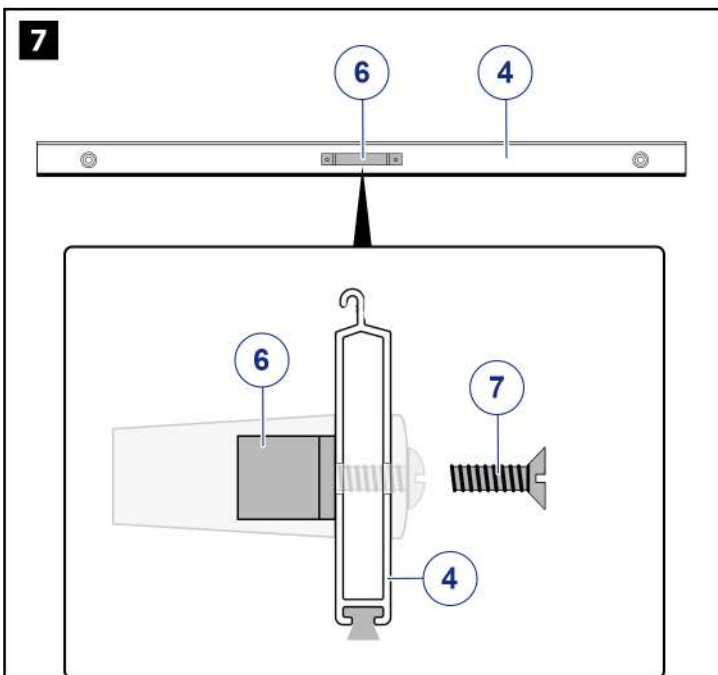
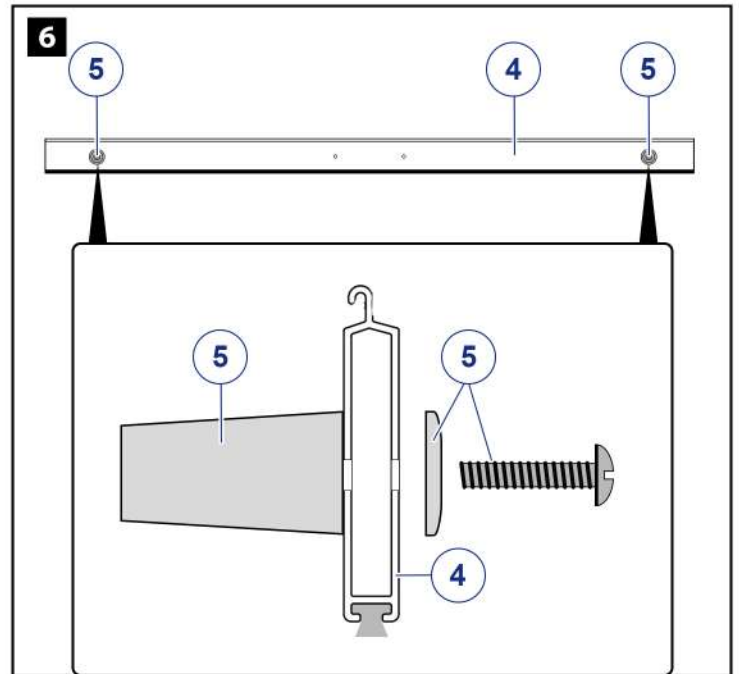
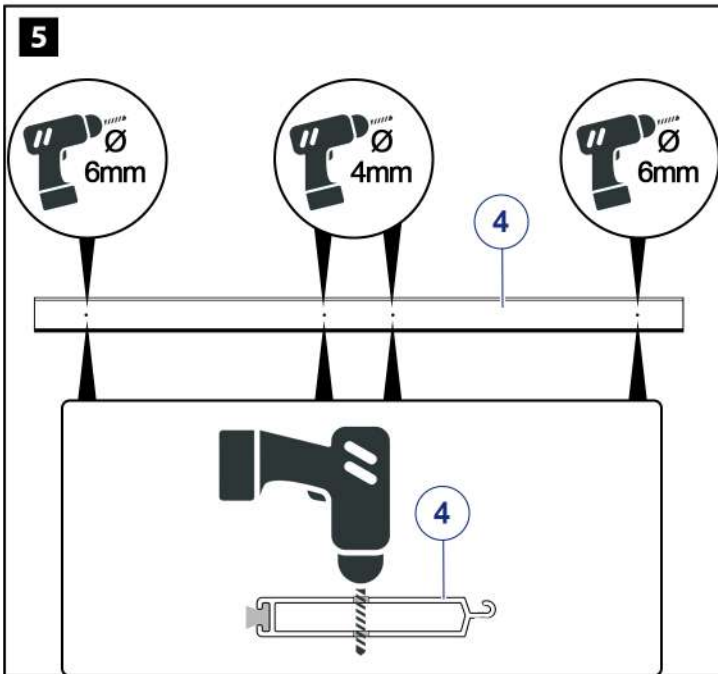
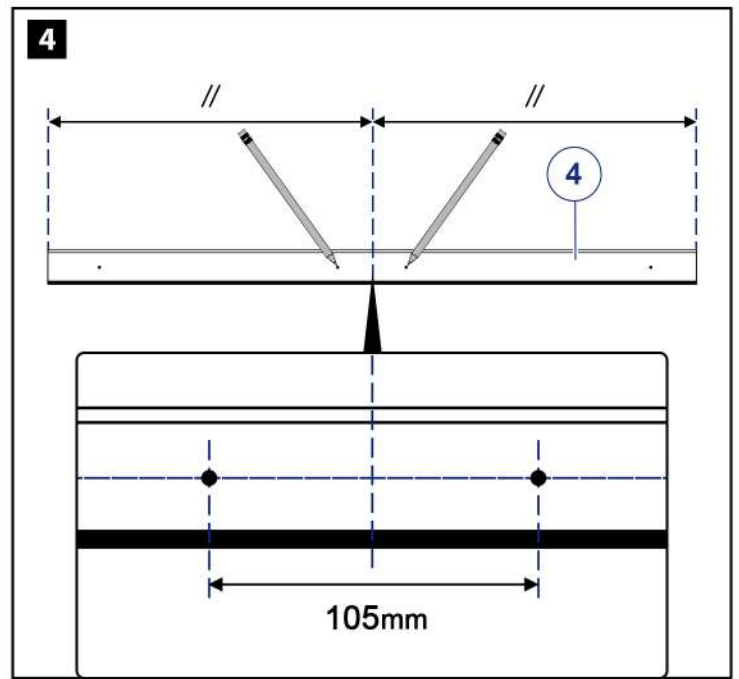
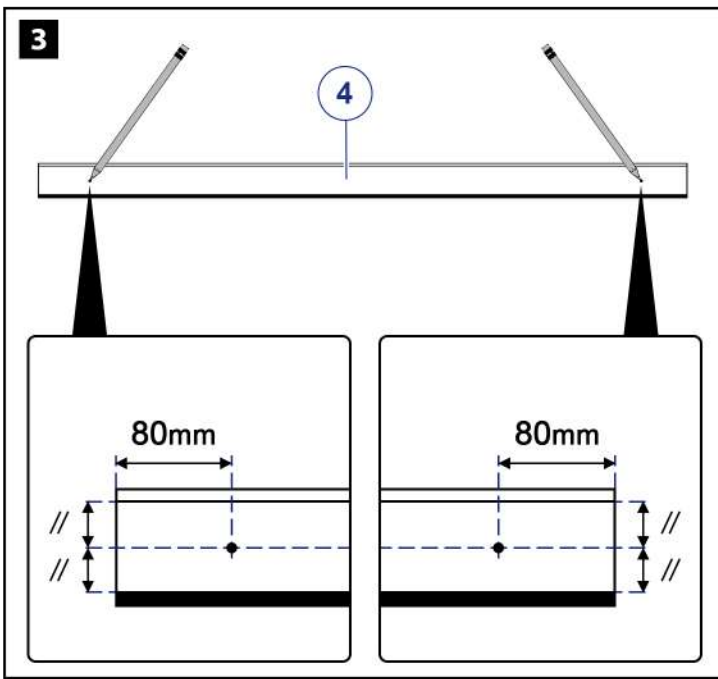

9

FR | Contre un mur, faire descendre le tablier et le maintenir fermé à l'aide des poignées en exerçant une pression vers le bas.

EN | Place shutter against a wall and lower the shutter curtain - hold closed using the handles provided.

DE | Den Rollladen gegen eine Wand stellen und den Lamellenvorhang herunterziehen und ihn mit Hilfe der Handgriffe geschlossen halten und nach unten drücken.

ES | Contra el muro, haga descender el tablero de lamas y manténgalo firme con ayuda de las manijas ejerciendo una presión hacia abajo.

IT | Contro un muro, abbassare la tenda e mantenerla chiusa con l'aiuto delle maniglie esercitando una pressione verso il basso.

NL | Tegen een muur, laat het deurgordijn zakken en houd het gesloten met behulp van de handgrepen, waarbij u neerwaartse druk uitoefent.

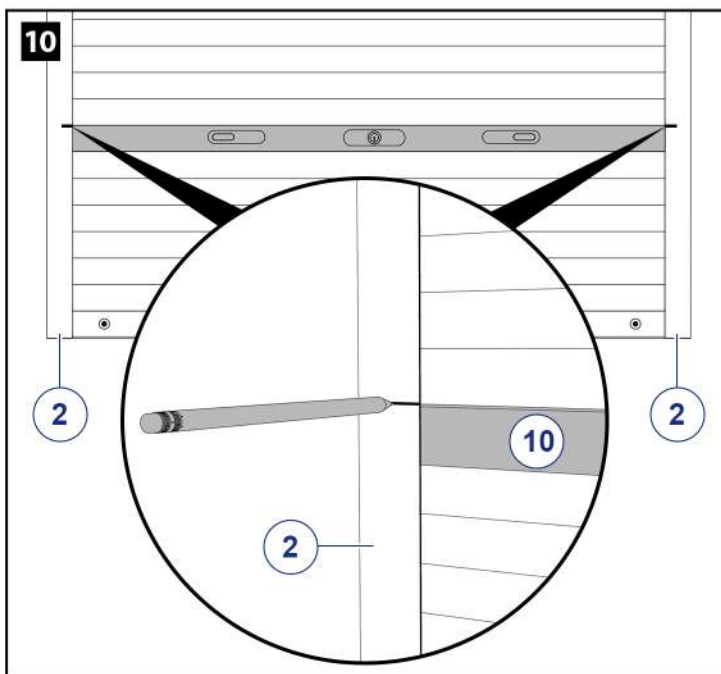
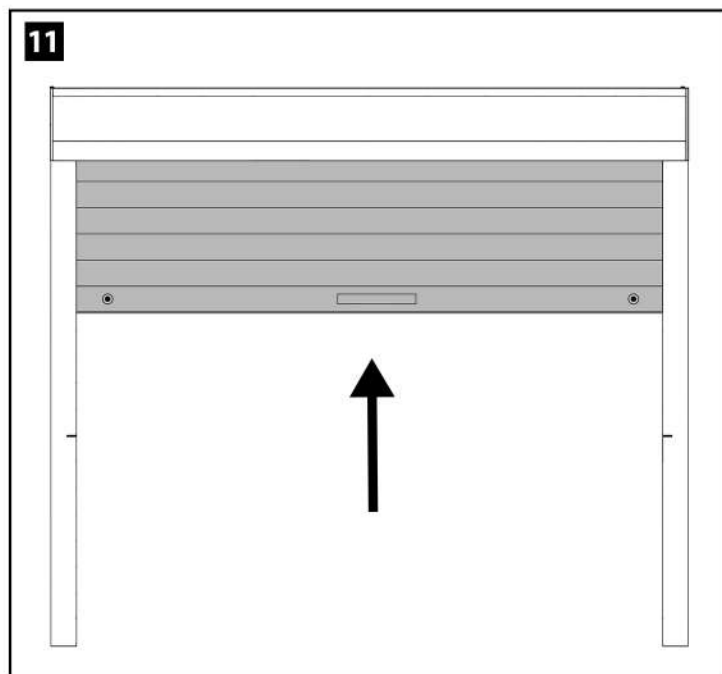
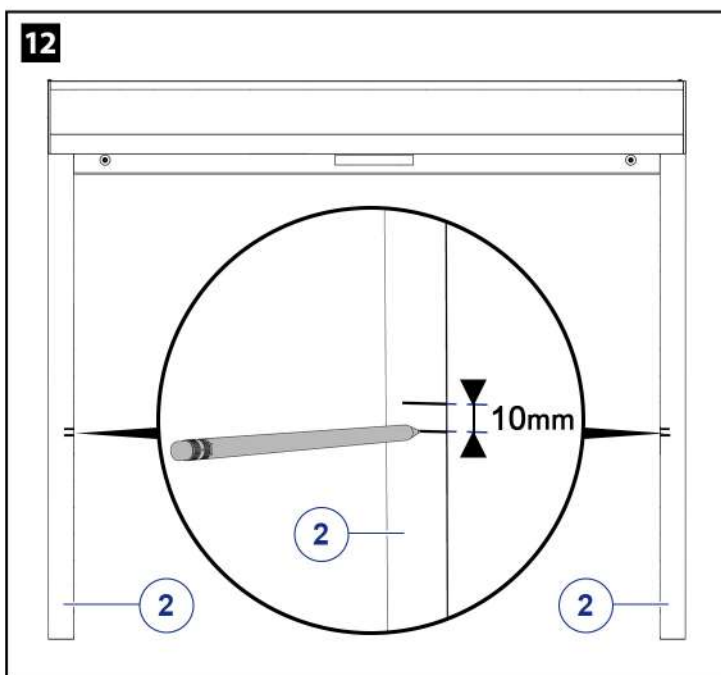
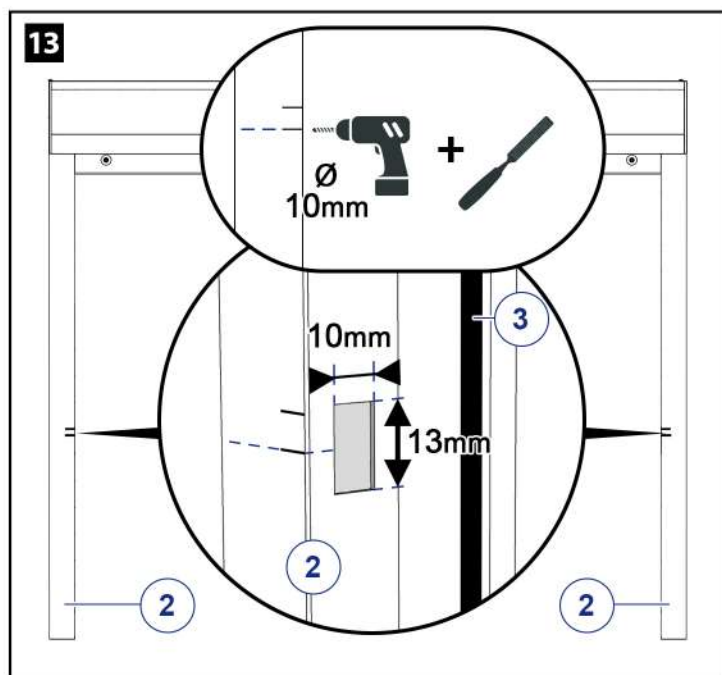
10**11****12****13**

14

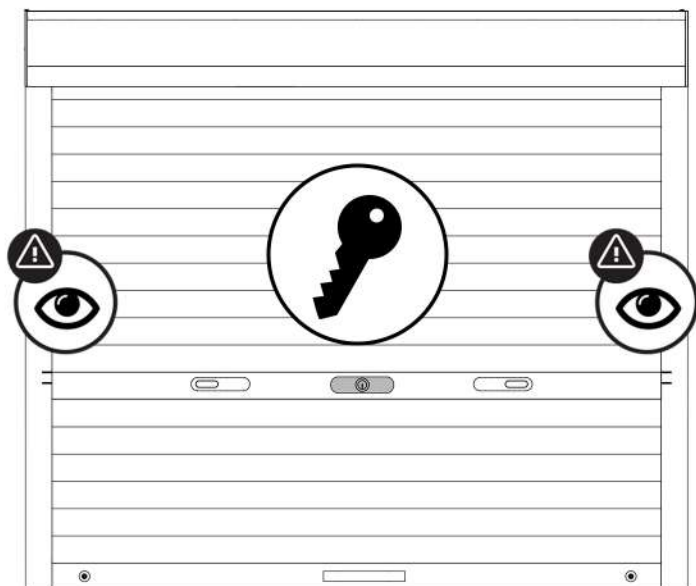

- FR** | Faire un essai de fermeture en utilisant la clef.
Ajuster si besoin, en limant le trou effectué précédemment.
- EN** | Test the bar has sufficient room to lock properly and file down the opening if necessary.
- DE** | Den Verschluss mit dem Schlüssel testen.
Bei Bedarf anpassen und weiter ausfeilen, um den Durchgang des Riegels zu erleichtern.
- ES** | Haga una prueba de cierre con la llave.
Ajústelo si es necesario, limando el agujero realizado anteriormente.
- IT** | Effettuare una chiusura di prova con la chiave.
Se necessario, regolare limando il foro praticato in precedenza.
- NL** | Maak een test van de fermeture met behulp van de sleutel.
Indien nodig bijstellen en de vorige fout oplossen.

15

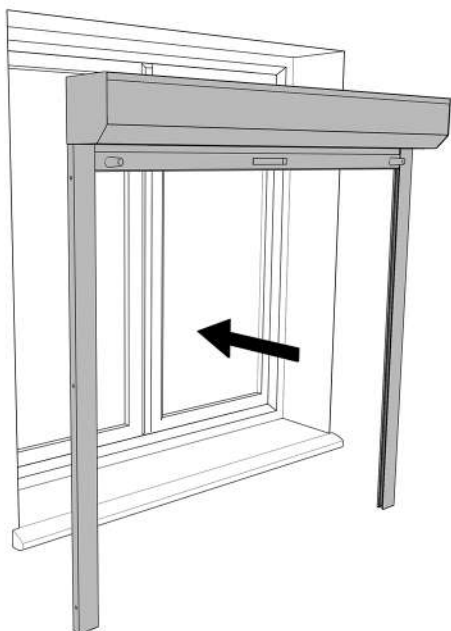

16

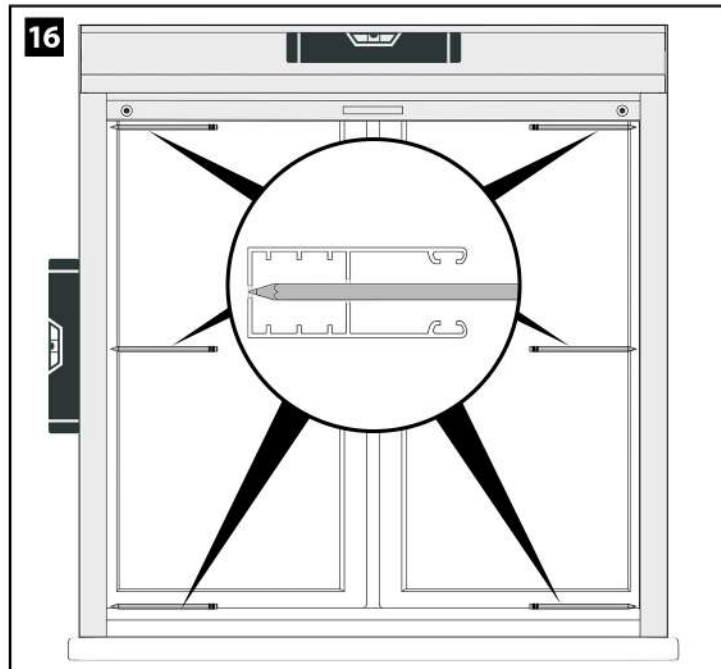

17

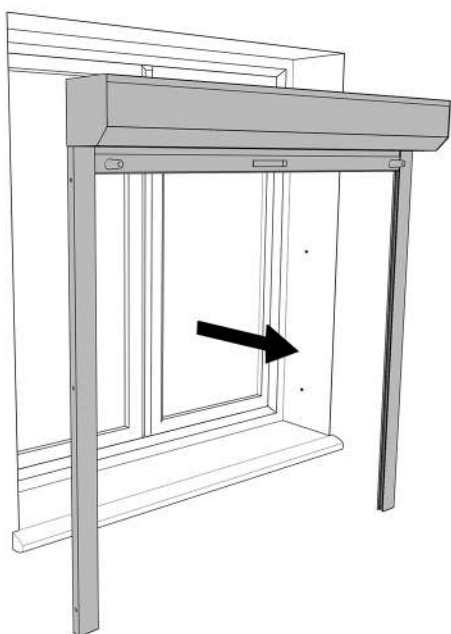

18

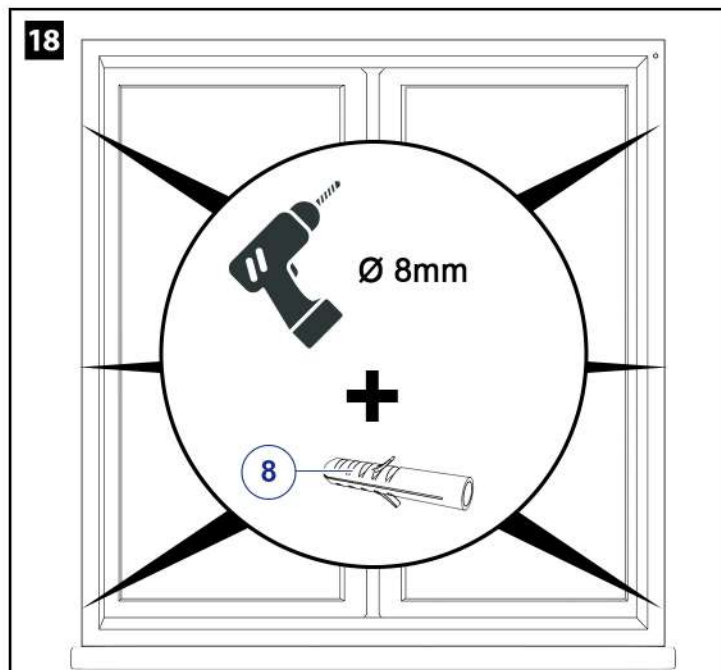

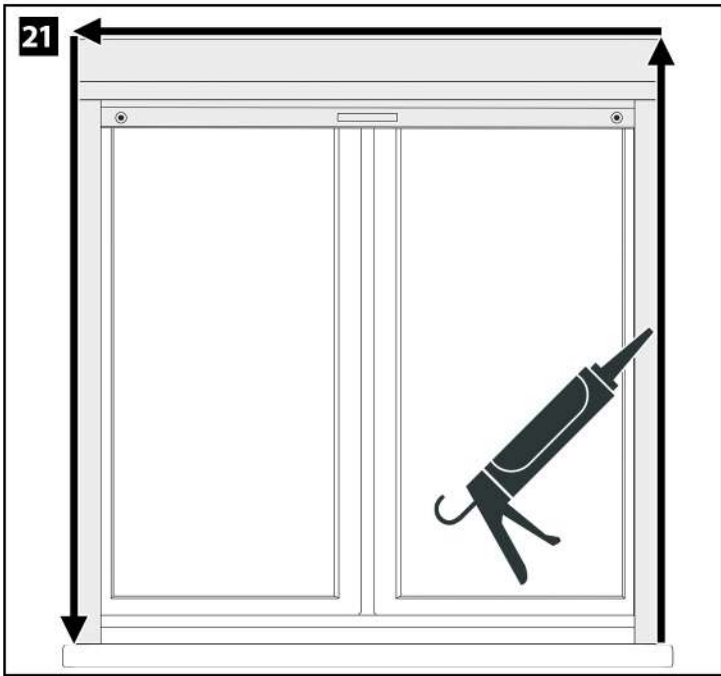
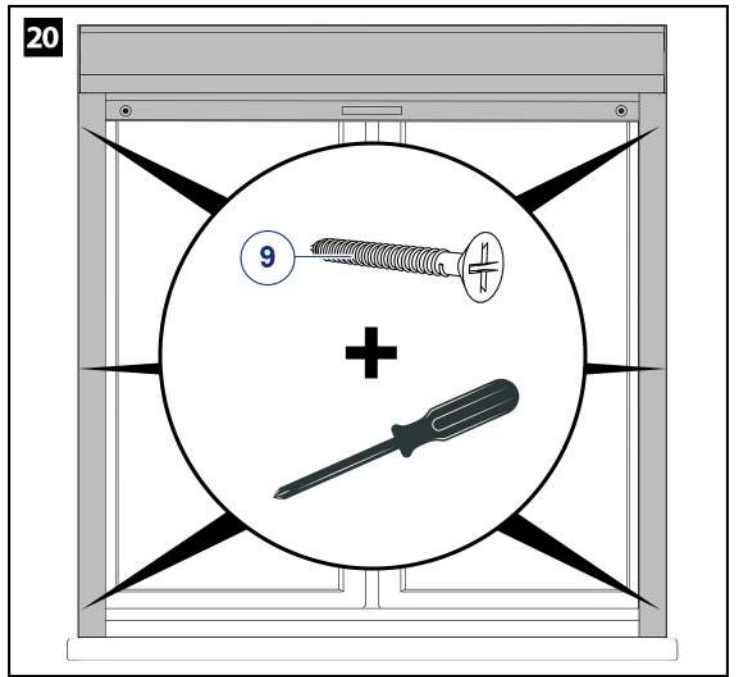
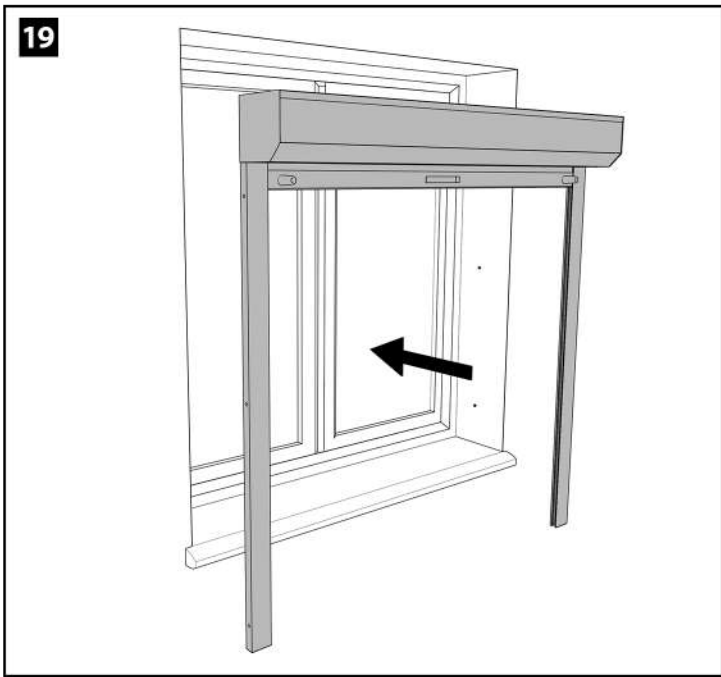

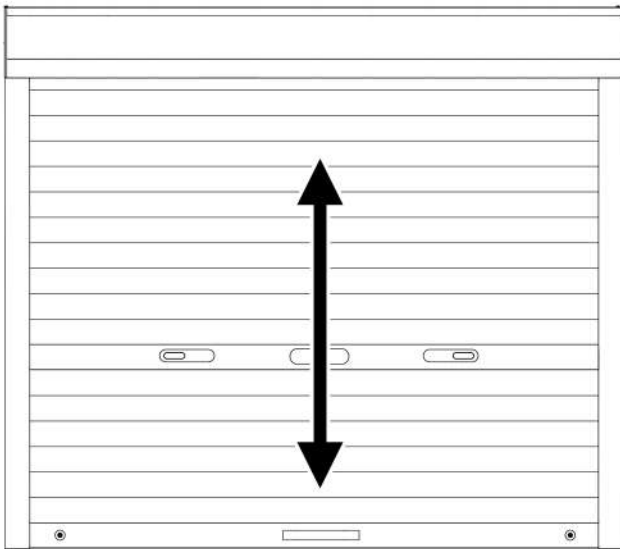

- FR** | Vérifier la tension du ressort.
Si la tension ne convient pas, suivre les explications ci-dessous.
- EN** | Check the spring tension.
If not, follow the instructions below.
- DE** | Federspannung überprüfen.
Sollte die Spannung nicht passen, folgen Sie den unten stehenden Erläuterungen.
- ES** | Compruebe la tensión del muelle.
En caso contrario, siga las instrucciones siguientes.
- IT** | Controllare la tensione della molla.
In caso contrario, seguire le istruzioni riportate di seguito.
- NL** | Controleer de veerspanning.
Zo niet, volg dan de onderstaande instructies.

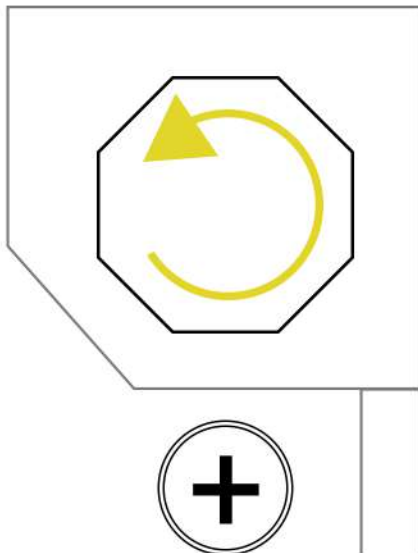

- FR** | Descendre le tablier. Tout en maintenant l'axe, détacher le tablier. Continuer de maintenir l'axe.
Le volet **remonte brutalement** --> **DIMINUER** la tension du ressort.
Le volet **ne remonte pas** --> **AUGMENTER** la tension du ressort.

Pour **AUGMENTER** la tension : Faire tourner l'axe sur lui même, dans le sens de la **montée**.
Pour **DIMINUER** la tension : Faire tourner l'axe sur lui même, dans le sens de la **descente**.

- EN** | Lower the curtain. While holding the roller tube, detach the curtain. Continue to hold the roller tube.
Curtain raises **too quickly** --> **DECREASE** spring tension.
Curtain **doesn't raise far enough** --> **INCREASE** spring tension.

To **INCREASE** tension : Rotate the roller tube in an **upward** direction inside the box.
To **REDUCE** tension : Rotate the roller tube in an **downward** direction inside the box.

- DE** | Fahren Sie den Rollladenpanzer nach unten. Halten Sie die Welle fest und lösen Sie den Rollladenpanzer. Welle weiterhin festhalten.
Der Rollladen **schnell ruckartig nach oben** --> Federspannung **VERRINGERN**.
Der Rollladen **lässt sich nicht hochschieben** --> Federspannung **ERHÖHEN**.

Um die Spannung zu **ERHÖHEN** : Die Rollladenwelle im Inneren des Kastens **aufwärts** drehen.
Um die Spannung zu **VERRINGERN** : Die Rollladenwelle im Inneren des Kastens **abwärts** drehen.

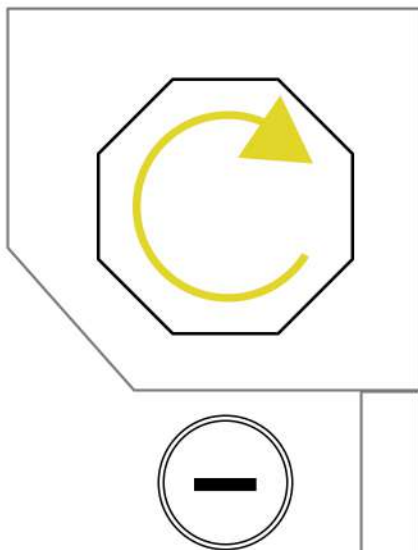

- ES** | Baje el tablero de lamas. Mientras sujeta el eje, separe el tablero de lamas. Siga sujetando el eje.
La persiana **está subiendo bruscamente** --> **DISMINUYA** la tensión del resorte
La persiana **no se mueve hacia arriba** --> **AUMENTA** la tensión del resorte.

Para **AUMENTAR** la tensión : Gire el eje sobre sí mismo dentro de la caja en dirección **ascendente**.
Para **DISMINUIR** la tensión : Gire el eje sobre sí mismo dentro de la caja en la dirección de **descenso**.

- IT** | Abbassare il carrello. Tenendo fermo l'asse, staccare il carrello. Continuare a tenere il perno.
L'otturatore **si alza improvvisamente** --> **DIMINUIRE** la tensione della molla.
L'otturatore **non sale** --> **AUMENTARE** la tensione della molla.

Per **AUMENTARE** la tensione : Ruotare l'albero su se stesso, in direzione di **salita**.
Per **DIMINUIRE** la tensione : Ruotare l'albero su se stesso, in direzione di **discesa**.

- NL** | Laat de slede zakken. Terwijl je de as vasthoudt, maak je de slede los. Blijf de pen vasthouden.
Het rolluik **komt plotseling omhoog** --> **VERMINDER** de veerspanning.
De jaloezie **komt niet omhoog** --> **VERGRENDEL** de veerspanning.

De spanning **VERHOGEN** : Draai de as op zichzelf, in de **stijg** richting.
De spanning **VERLAGEN** : Draai de as op zichzelf, in de **neerwaartse** richting.

FAQ

- FR** | **Mon volet roulant bloque pendant la descente** : Une des lames a pu glisser et butte sur un côté --> Vérifier le bon alignement des lames.
Le volet roulant remonte trop brutalement ou pas assez haut : La tension du ressort est à changer, nous vous invitons à suivre les instructions page 9.
- EN** | **My shutter jams on it's way down or up** : A shutter slat may have moved to one side - check the alignment and try again.
The shutter curtain raises too quickly or not high enough : The spring tension should be adjusted, please follow steps on page 9.
- DE** | **Mein Rollladen blockiert beim Herunterfahren** : Eventuell hat sich eine Lamelle aus der Schiene gelöst --> Korrekte Anordnung der Lamellen überprüfen.
Der Rollladen schnell zu schnell nach oben oder nicht hoch genug : Die Spannung der Ausgleichsfeder muss angepasst werden. Folgen Sie den Anweisungen auf Seite 9.
- ES** | **Mi persiana se bloquea durante el descenso** : Una de las lamas puede haberse resbalado y se frota por un lado --> Comprueba que las lamas estén bien alineadas.
La persiana sube demasiado deprisa o no lo suficiente : Es necesario cambiar la tensión del muelle, siga las instrucciones de la página 9.
- IT** | **La mia tapparella si inceppa quando si abbassa** : Una delle lamelle potrebbe essere scivolata e si blocca su un lato --> Controllare che le lamelle siano allineate correttamente.
La tapparella si alza troppo o non si alza abbastanza : Per modificare la tensione della molla, seguire le istruzioni a pagina 9.
- NL** | **Mijn rolluik blokkeert bij het neerlaten** : Een van de lamellen is misschien verschoven en klemt aan een kant --> Controleer of de lamellen goed zijn uitgelijnd.
Het rolluik gaat te steil omhoog of niet hoog genoeg : Volg de instructies op pagina 9 om de veerspanning te wijzigen.

HELPFUL TIPS

- FR** | En cas de tempête, ouvrir ou fermer intégralement le volet roulant, les positions intermédiaires créant une prise à l'arrachement.
- EN** | In the event of a storm, open or close the roller shutter completely, the intermediate positions creating a wind pocket.
- DE** | Bei Sturm ist es wichtig, den Rollladen entweder komplett zu öffnen oder zu schließen. Wenn der Rollladen halb geöffnet ist, kann er herausgerissen werden.
- ES** | En caso de tormenta, abrir o cerrar completamente la persiana, las posiciones intermedias crean un punto de rasgado.
- IT** | In caso di tempesta, aprire o chiudete la tapparella nella sua interezza, con le posizioni intermedie che creano un tamburo di richiamo.
- NL** | Open of sluit bij storm het rolluik in zijn geheel, bij tussenstanden kan het rolluik loskomen.

- FR** | Pose sous linteau inversé
- EN** | Under lintel (window reveal) reverse installation
- DE** | Montage unter Fenstersturz-Linksroller
- ES** | Instalación entre tablero invertido cajón interior
- IT** | Installazione sotto l'architrave invertita
- NL** | Installatie omgekeerde latei

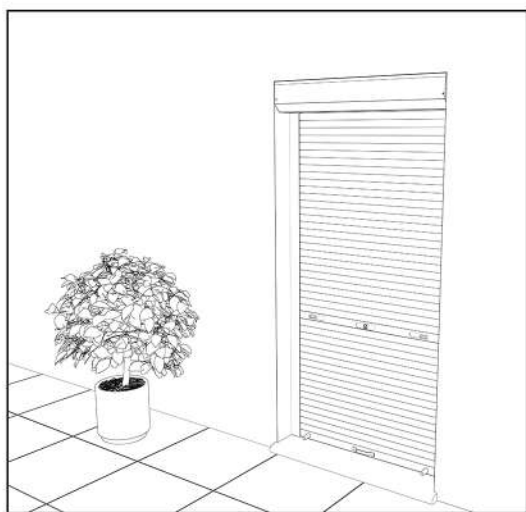
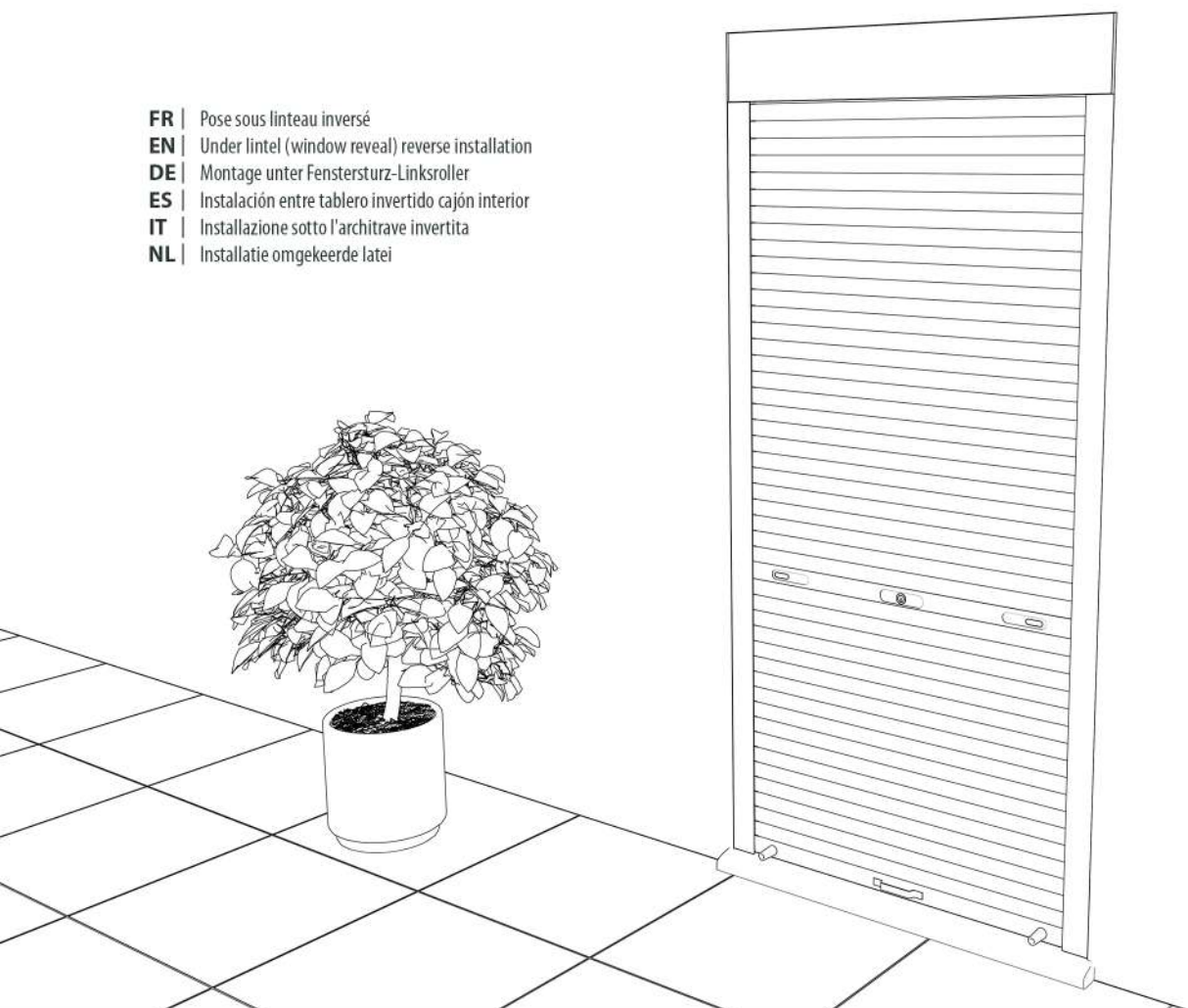

- FR** | Pose sous linteau
- EN** | Under lintel (window reveal) installation
- DE** | Montage unter Fenstersturz-Rechtsroller
- ES** | Instalación entre tablero cajón exterior
- IT** | Installazione sotto l'architrave
- NL** | Installatie onder latei

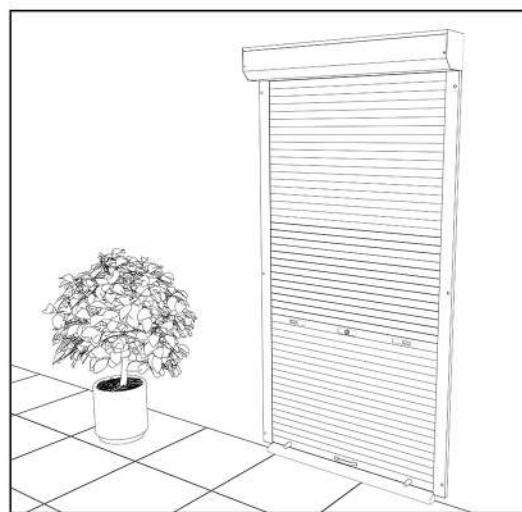

- FR** | Pose applique sur façade
- EN** | Face mounted installation
- DE** | Montage auf fassade
- ES** | Instalación solapada o tipo applique
- IT** | Installazione sulla facciata
- NL** | Installatie op muur.

FR | Cher client,

Vous venez d'acquérir ce volet roulant, qui, nous l'espérons, vous donnera entière satisfaction. La mise en oeuvre est simple, l'outillage nécessaire est limité à quelques outils courants.

Important : Nous avons apporté le plus grand soin à la notice de montage afin que vous ne rencontriez aucune difficulté. C'est pourquoi nous vous recommandons de la suivre point par point.

Notre matériel est garanti contre tout vice de fabrication. Cependant notre responsabilité ne saurait être engagée en cas d'erreur de montage de votre part. Nous vous recommandons de vous installer sur une surface plane pour assembler votre volet avant de le fixer dans la maçonnerie.

EN | Dear Customer,

Thank you for purchasing one of our roller shutters. We hope you find the installation process smooth and the product to your expectations.

Important : Please follow the instructions as closely as possible to ensure correct installation.

Our products are guaranteed on any manufacturing defect - however, we can not be held responsible for errors in installation. We recommend assembling your shutter on an available flat surface before fixing in place if possible.

DE | Lieber Kunde,

Sie haben gerade diesen Rollladen gekauft und wir hoffen, dass wir Sie mit unserem Produkt vollkommen zufrieden stellen. Die Montage ist einfach und Sie benötigen hierzu nicht viel und vor allem kein besonderes Werkzeug.

Wichtig : Wir haben diese Anleitung mit viel Sorgfalt erstellt, damit Sie keine Schwierigkeiten beim Einbau haben. Arbeiten Sie die Anleitung deshalb Schritt für Schritt ab, damit Ihnen kein Fehler passiert.

Unsere Garantie besteht für das gesamte Material bei Fabrikationsfehlern. Für eventuelle Montagefehler Ihrerseits können wir jedoch keine Haftung übernehmen.

Der Rollladen sollte auf einer gerade Unterlage zusammengebaut werden, bevor er im Mauerwerk befestigt wird.

ES | Querido cliente:

Usted acaba de adquirir una persiana enrollable, la cual, esperamos sea de su agrado.

La puesta en marcha es simple, los utensilios necesarios no son más que unos cuantos utensilios básicos.

Importante : Hemos realizado cuidadosamente estas instrucciones de utilización para el montaje con el fin de que usted no encuentre ninguna dificultad. Es por eso que le recomendamos seguirla paso a paso.

Nuestro material está garantizado contra todo defecto de fábrica. Sin embargo no somos responsables en caso de un error de su parte en el proceso de montaje.

Le recomendamos instalarse sobre una superficie plana para montar su persiana antes de fijarlos en la construcción.

IT | Gentile cliente,

ha appena acquistato questa tapparella, che ci auguriamo possa soddisfarla appieno.

È facile da installare e richiede solo pochi attrezzi standard.

Nota bene : Abbiamo prestato la massima attenzione affinché le istruzioni di montaggio non creino difficoltà. Vi raccomandiamo pertanto di seguirle passo dopo passo.

Le nostre apparecchiature sono garantite contro qualsiasi difetto di fabbricazione. Tuttavia, non possiamo essere ritenuti responsabili in caso di errore di montaggio da parte vostra.

Vi consigliamo di montare la vostra tapparella su una superficie piana prima di fissarla nella muratura.

NL | Geachte klant,

U hebt zojuist dit rolluik gekocht, waarvan we hopen dat het u volledig tevreden zal stellen.



Het is eenvoudig te installeren en vereist slechts enkele standaard gereedschappen.

Let op : We hebben veel zorg besteed aan de montage-instructies om ervoor te zorgen dat u geen moeilijkheden ondervindt. We raden je daarom aan om ze punt voor punt te volgen.

Onze apparatuur is gegarandeerd tegen fabricagefouten. We kunnen echter niet aansprakelijk worden gesteld in het geval van een montagefout van jouw kant.

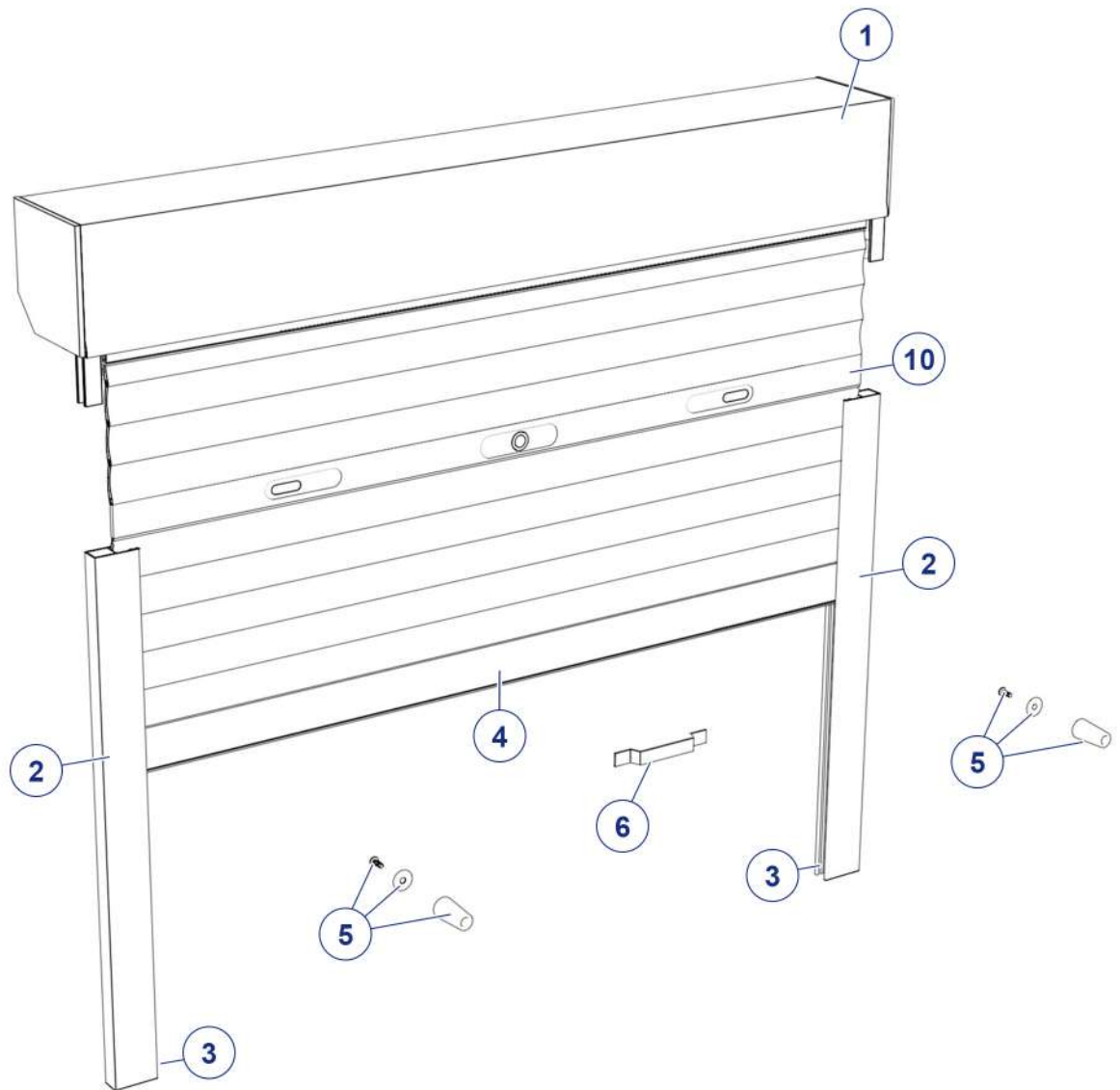
We raden u aan om op een vlakke ondergrond werken om je rolluik te monteren voordat je het in het metselwerk bevestigt.



- 7 —  x 2
- 8 —  x 6
- 9 —  x 6

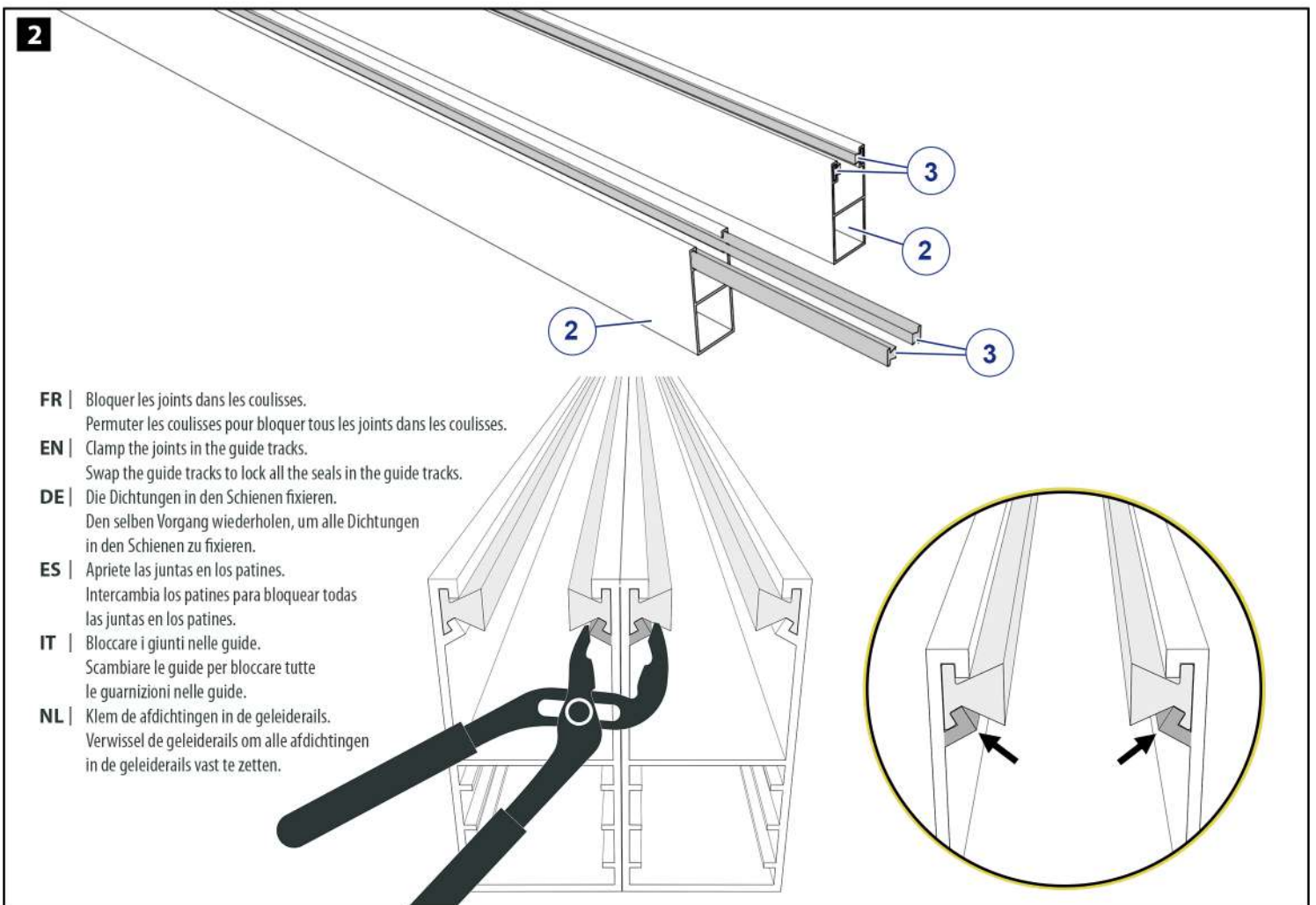
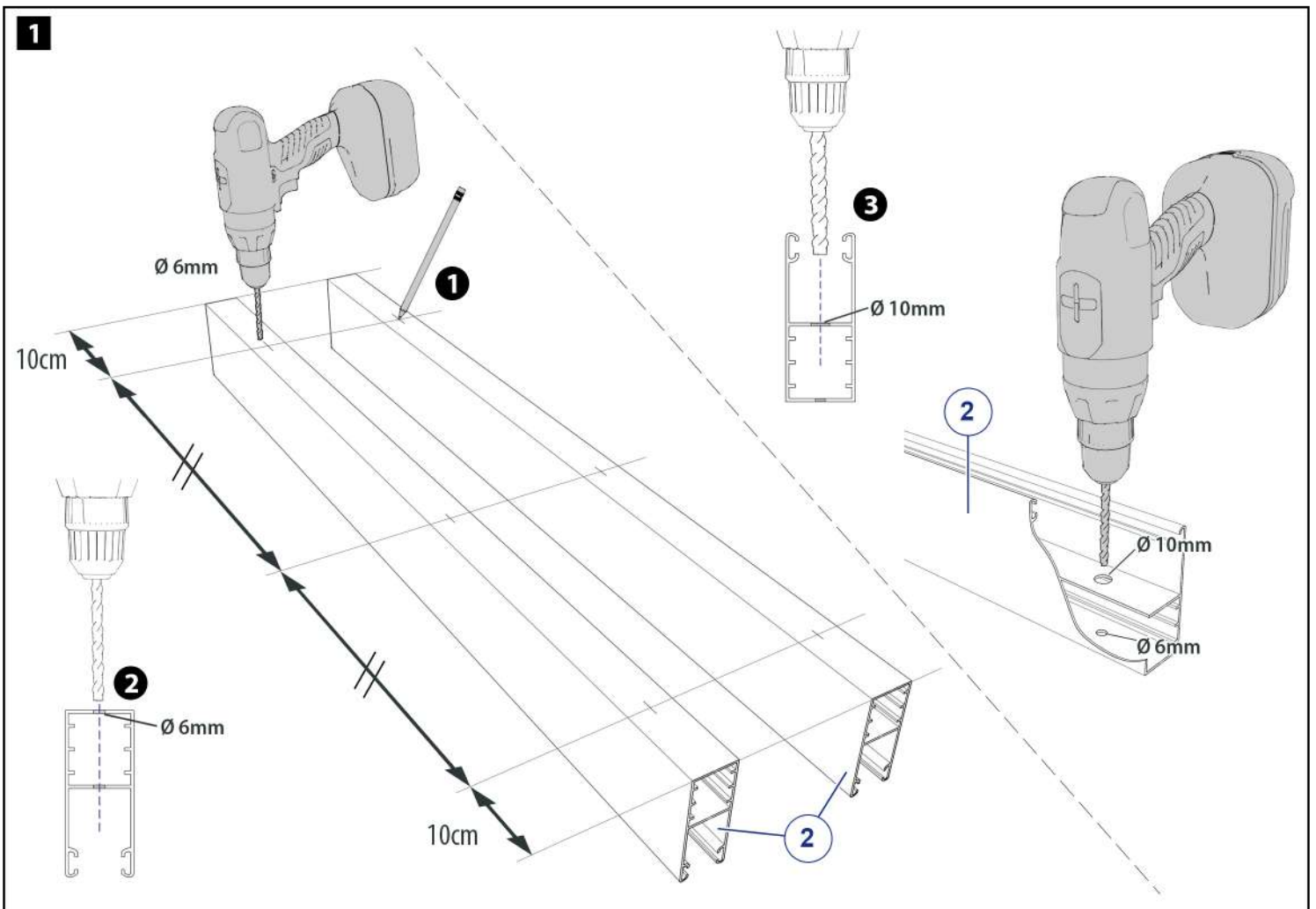

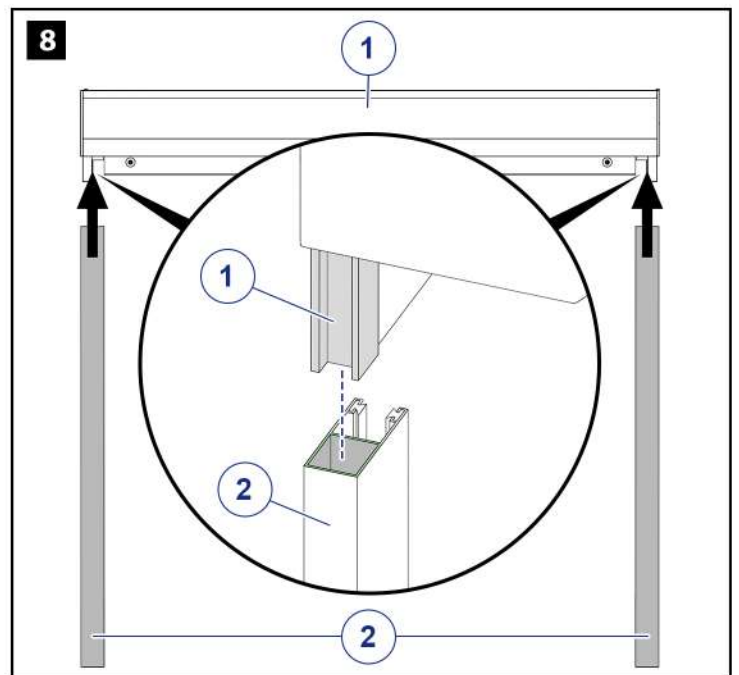
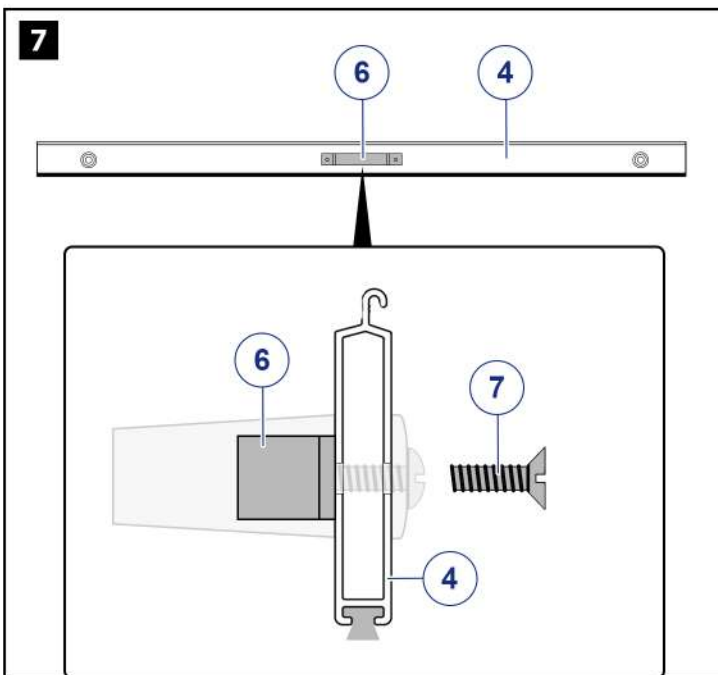
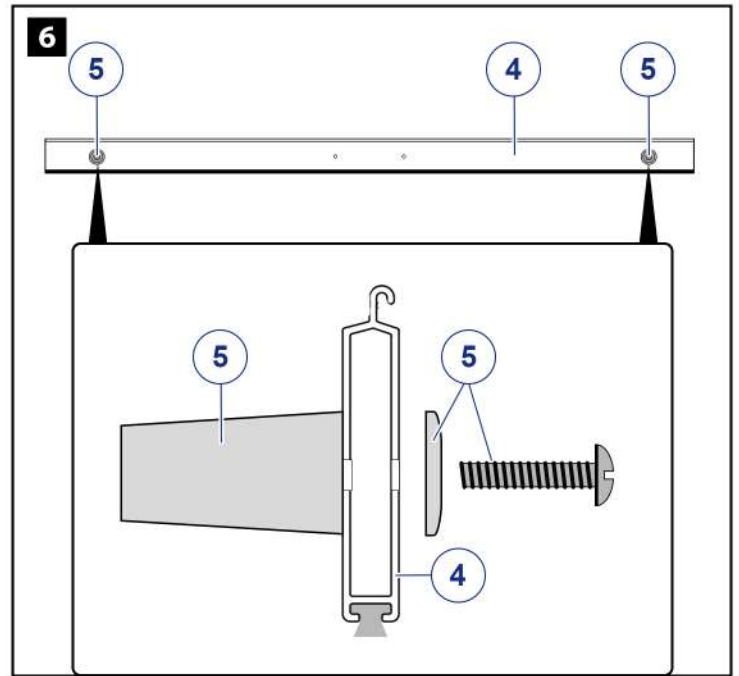
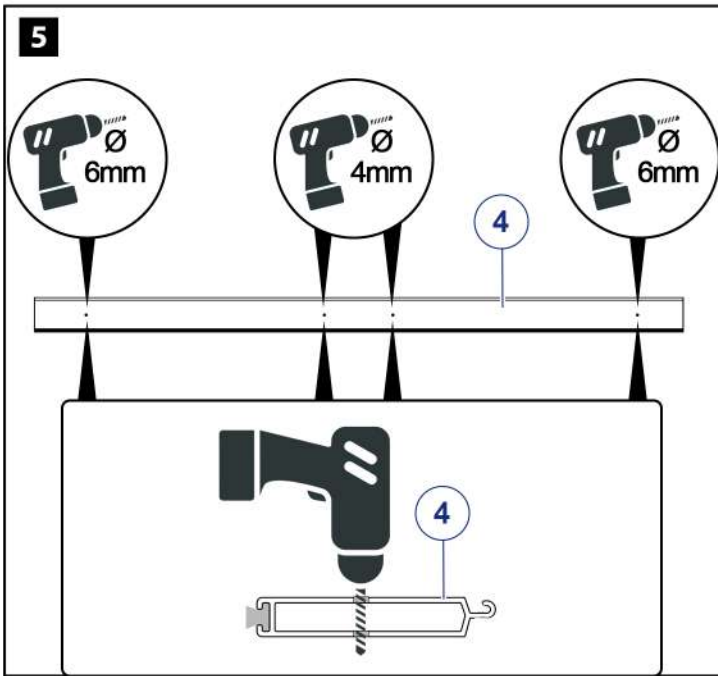
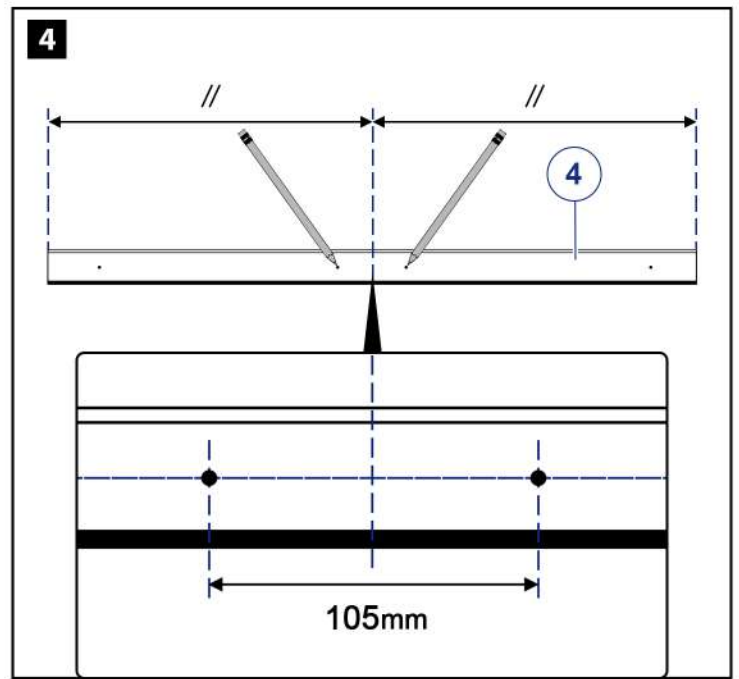
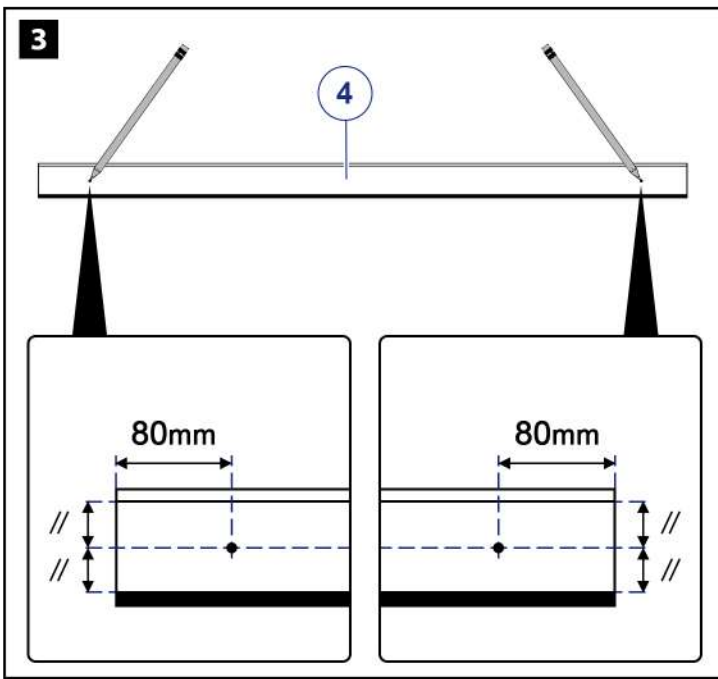

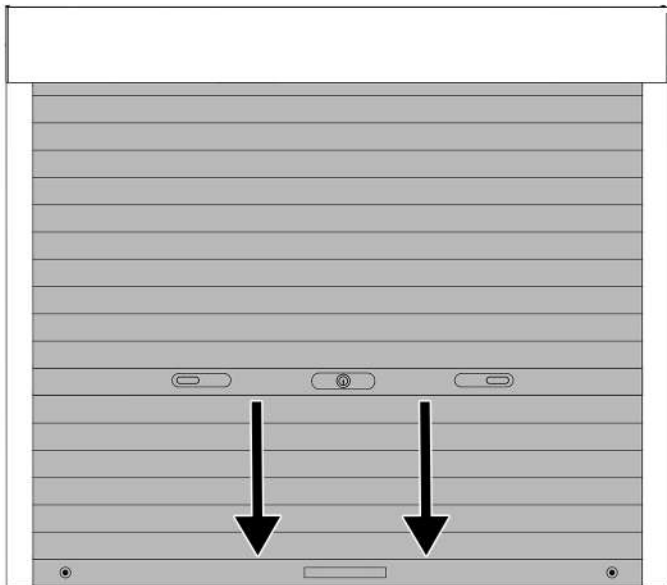
9

FR | Contre un mur, faire descendre le tablier et le maintenir fermé à l'aide des poignées en exerçant une pression vers le bas.

EN | Place shutter against a wall and lower the shutter curtain - hold closed using the handles provided.

DE | Den Rollladen gegen eine Wand stellen und den Lamellenvorhang herunterziehen und ihn mit Hilfe der Handgriffe geschlossen halten und nach unten drücken.

ES | Contra el muro, haga descender el tablero de lamas y manténgalo firme con ayuda de las manijas ejerciendo una presión hacia abajo.

IT | Contro un muro, abbassare la tenda e mantenerla chiusa con l'aiuto delle maniglie esercitando una pressione verso il basso.

NL | Tegen een muur, laat het deurgordijn zakken en houd het gesloten met behulp van de handgrepen, waarbij u neerwaartse druk uitoefent.

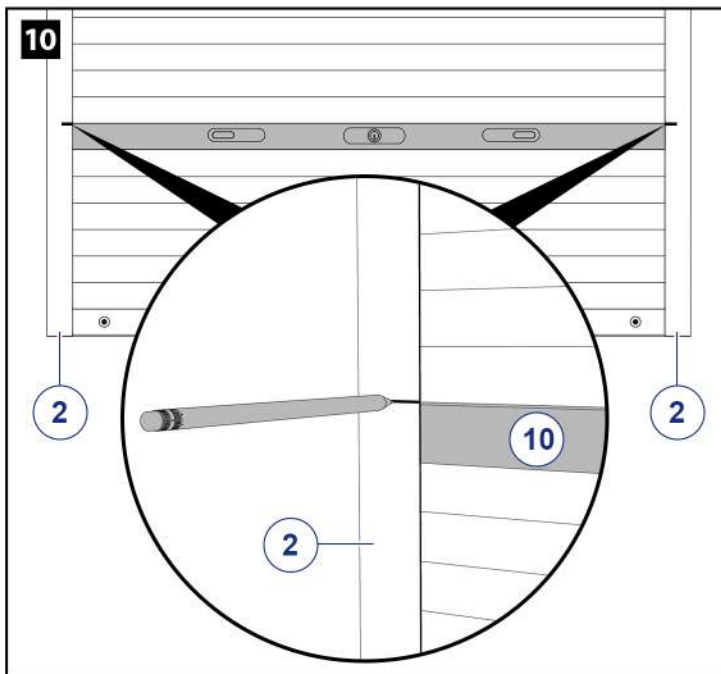
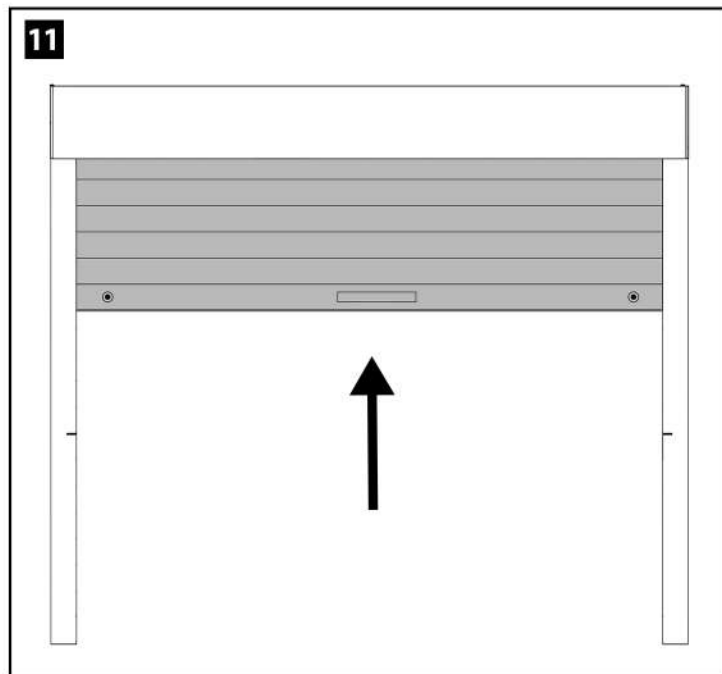
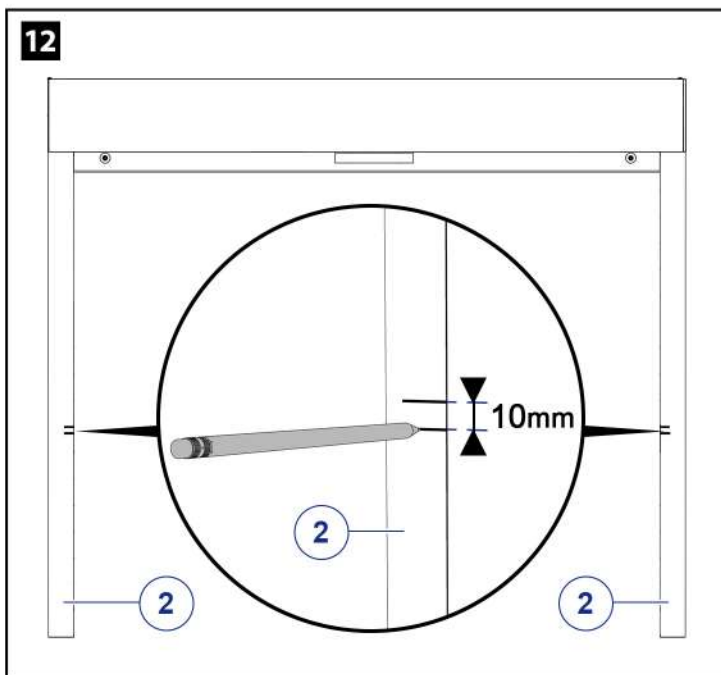
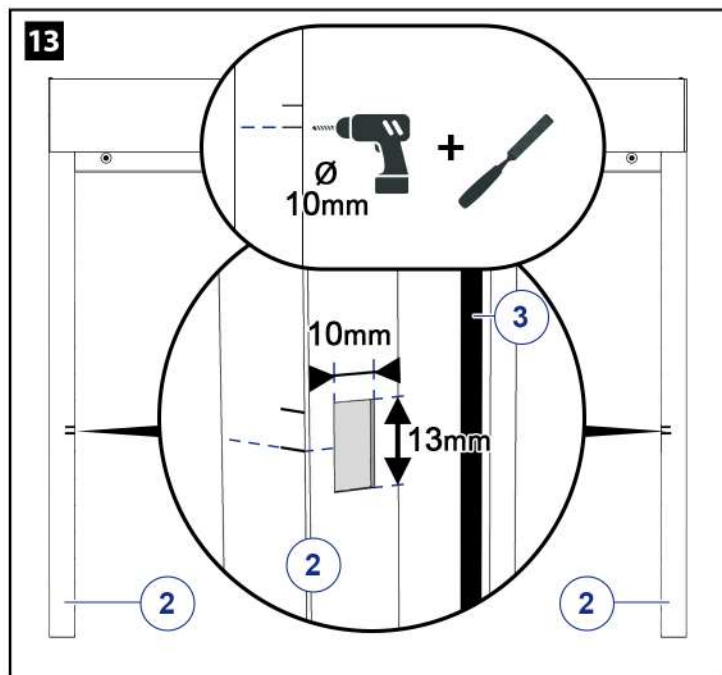
10**11****12****13**

14

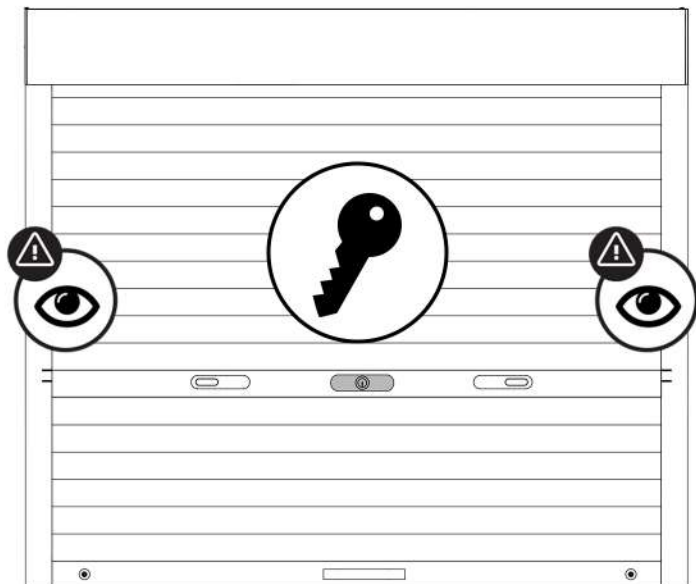

- FR** | Faire un essai de fermeture en utilisant la clef.
Ajuster si besoin, en limant le trou effectué précédemment.
- EN** | Test the bar has sufficient room to lock properly and file down the opening if necessary.
- DE** | Den Verschluss mit dem Schlüssel testen.
Bei Bedarf anpassen und weiter ausfeilen, um den Durchgang des Riegels zu erleichtern.
- ES** | Haga una prueba de cierre con la llave.
Ajústelo si es necesario, limando el agujero realizado anteriormente.
- IT** | Effettuare una chiusura di prova con la chiave.
Se necessario, regolare limando il foro praticato in precedenza.
- NL** | Maak een test van de fermeture met behulp van de sleutel.
Indien nodig bijstellen en de vorige fout oplossen.

15

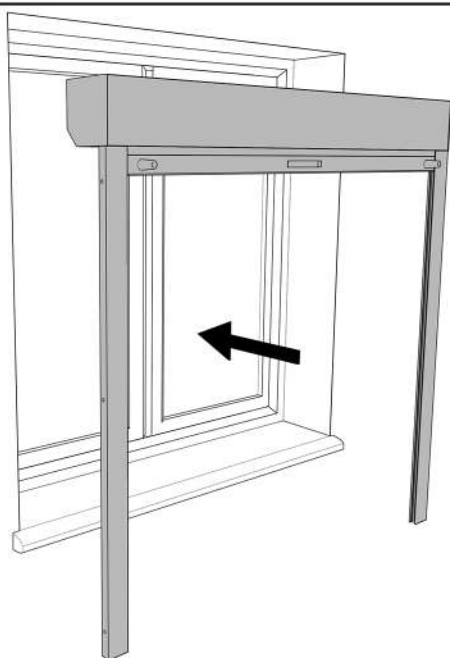

16

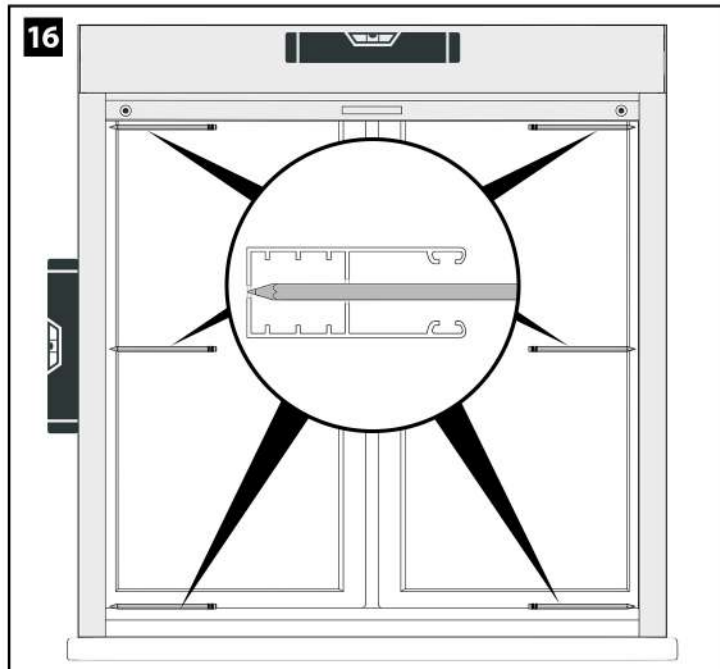

17

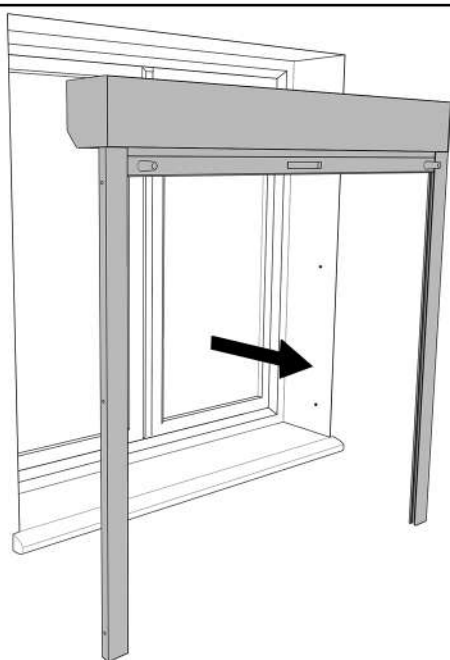

18

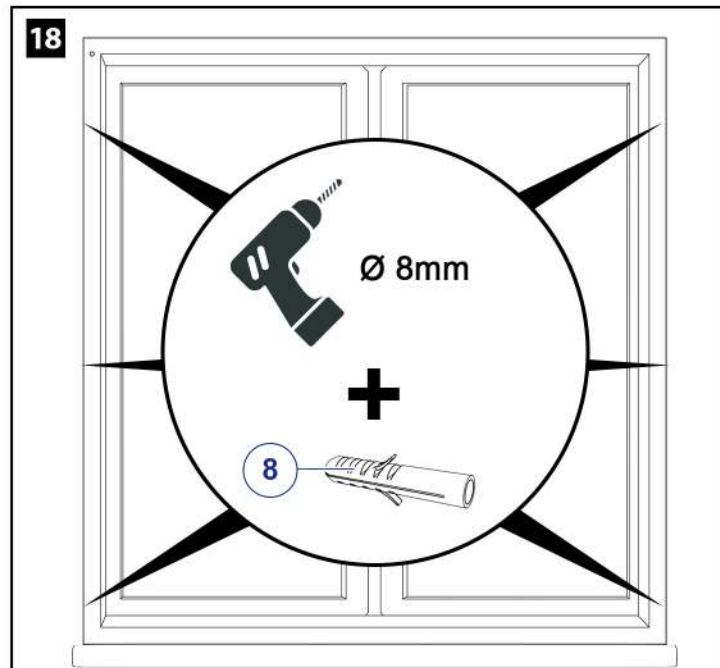

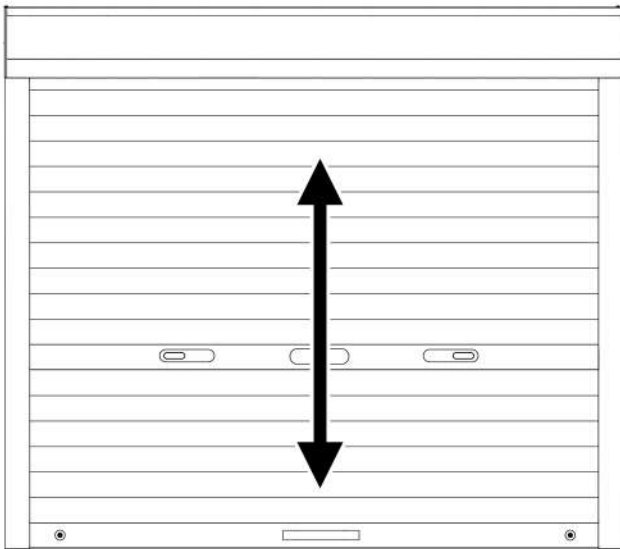

- FR** | Vérifier la tension du ressort.
Si la tension ne convient pas, suivre les explications ci-dessous.
- EN** | Check the spring tension.
If not, follow the instructions below.
- DE** | Federspannung überprüfen.
Sollte die Spannung nicht passen, folgen Sie den unten stehenden Erläuterungen.
- ES** | Compruebe la tensión del muelle.
En caso contrario, siga las instrucciones siguientes.
- IT** | Controllare la tensione della molla.
In caso contrario, seguire le istruzioni riportate di seguito.
- NL** | Controleer de veerspanning.
Zo niet, volg dan de onderstaande instructies.

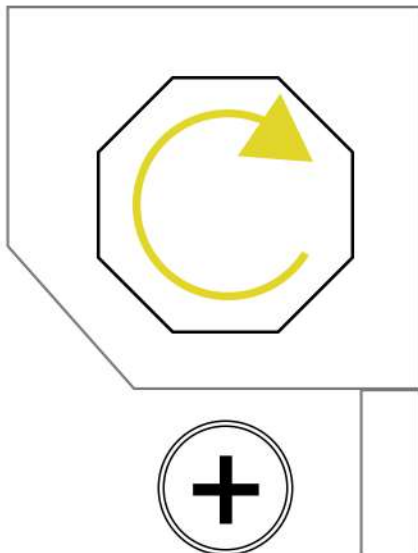

- FR** | Descendre le tablier. Tout en maintenant l'axe, détacher le tablier. Continuer de maintenir l'axe.
Le volet **remonte brutalement** --> **DIMINUER** la tension du ressort.
Le volet **ne remonte pas** --> **AUGMENTER** la tension du ressort.

Pour **AUGMENTER** la tension : Faire tourner l'axe sur lui même, dans le sens de la **descente**.
Pour **DIMINUER** la tension : Faire tourner l'axe sur lui même, dans le sens de la **montée**.

- EN** | Lower the curtain. While holding the roller tube, detach the curtain. Continue to hold the roller tube.
Curtain raises **too quickly** --> **DECREASE** spring tension.
Curtain **doesn't raise far enough** --> **INCREASE** spring tension.

To **INCREASE** tension : Rotate the roller tube in an **downward** direction inside the box.
To **REDUCE** tension : Rotate the roller tube in an **upward** direction inside the box.

- DE** | Fahren Sie den Rollladenpanzer nach unten. Halten Sie die Welle fest und lösen Sie den Rollladenpanzer. Welle weiterhin festhalten.
Der Rollladen **schnell ruckartig nach oben** --> Federspannung **VERRINGERN**.
Der Rollladen **lässt sich nicht hochschieben** --> Federspannung **ERHÖHEN**.

Um die Spannung zu **ERHÖHEN** : Die Rollladenwelle im Inneren des Kastens **abwärts** drehen.

Um die Spannung zu **VERRINGERN** : Die Rollladenwelle im Inneren des Kastens **aufwärts** drehen.

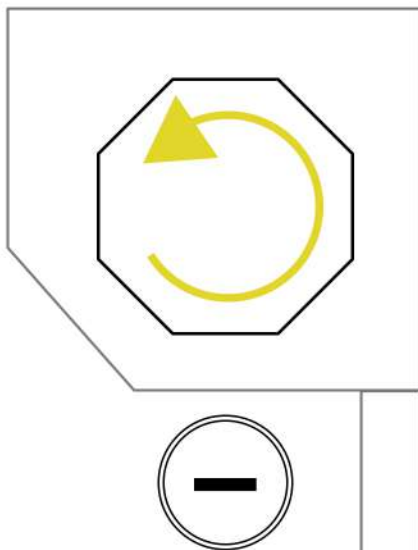

- ES** | Baje el tablero de lamas. Mientras sujeta el eje, separe el tablero de lamas. Siga sujetando el eje.
La persiana **está subiendo bruscamente** --> **DISMINUYA** la tensión del resorte
La persiana **no se mueve hacia arriba** --> **AUMENTA** la tensión del resorte.

Para **AUMENTAR** la tensión : Gire el eje sobre sí mismo dentro de la caja en dirección **descenso**.

Para **DISMINUIR** la tensión : Gire el eje sobre sí mismo dentro de la caja en la dirección de **ascendente**.

- IT** | Abbassare il carrello. Tenendo fermo l'asse, staccare il carrello. Continuare a tenere il perno.
L'otturatore **si alza improvvisamente** --> **DIMINUIRE** la tensione della molla.
L'otturatore **non sale** --> **AUMENTARE** la tensione della molla.

Per **AUMENTARE** la tensione : Ruotare l'albero su se stesso, in direzione di **discesa**.

Per **DIMINUIRE** la tensione : Ruotare l'albero su se stesso, in direzione di **salita**.

- NL** | Laat de slede zakken. Terwijl je de as vasthoudt, maak je de slede los. Blijf de pen vasthouden.
Het rolluik **komt plotseling omhoog** --> **VERMINDER** de veerspanning.
De jaloezie **komt niet omhoog** --> **VERGRENDEL** de veerspanning.

De spanning **VERHOGEN** : Draai de as op zichzelf, in de **neerwaartse richting**.

De spanning **VERLAGEN** : Draai de as op zichzelf, in de **stijgrichting**.

FAQ

- FR** | **Mon volet roulant bloque pendant la descente** : Une des lames a pu glisser et butte sur un côté --> Vérifier le bon alignement des lames.
Le volet roulant remonte trop brutalement ou pas assez haut : La tension du ressort est à changer, nous vous invitons à suivre les instructions page 9.
- EN** | **My shutter jams on it's way down or up** : A shutter slat may have moved to one side - check the alignment and try again.
The shutter curtain raises too quickly or not high enough : The spring tension should be adjusted, please follow steps on page 9.
- DE** | **Mein Rollladen blockiert beim Herunterfahren** : Eventuell hat sich eine Lamelle aus der Schiene gelöst --> Korrekte Anordnung der Lamellen überprüfen.
Der Rollladen schnell zu schnell nach oben oder nicht hoch genug : Die Spannung der Ausgleichsfeder muss angepasst werden. Folgen Sie den Anweisungen auf Seite 9.
- ES** | **Mi persiana se bloquea durante el descenso** : Una de las lamas puede haberse resbalado y se frota por un lado --> Comprueba que las lamas estén bien alineadas.
La persiana sube demasiado deprisa o no lo suficiente : Es necesario cambiar la tensión del muelle, siga las instrucciones de la página 9.
- IT** | **La mia tapparella si inceppa quando si abbassa** : Una delle lamelle potrebbe essere scivolata e si blocca su un lato --> Controllare che le lamelle siano allineate correttamente.
La tapparella si alza troppo o non si alza abbastanza : Per modificare la tensione della molla, seguire le istruzioni a pagina 9.
- NL** | **Mijn rolluik blokkeert bij het neerlaten** : Een van de lamellen is misschien verschoven en klemt aan een kant --> Controleer of de lamellen goed zijn uitgelijnd.
Het rolluik gaat te steil omhoog of niet hoog genoeg : Volg de instructies op pagina 9 om de veerspanning te wijzigen.

HELPFUL TIPS

- FR** | En cas de tempête, ouvrir ou fermer intégralement le volet roulant, les positions intermédiaires créant une prise à l'arrachement.
- EN** | In the event of a storm, open or close the roller shutter completely, the intermediate positions creating a wind pocket.
- DE** | Bei Sturm ist es wichtig, den Rollladen entweder komplett zu öffnen oder zu schließen. Wenn der Rollladen halb geöffnet ist, kann er herausgerissen werden.
- ES** | En caso de tormenta, abrir o cerrar completamente la persiana, las posiciones intermedias crean un punto de rasgado.
- IT** | In caso di tempesta, aprire o chiudete la tapparella nella sua interezza, con le posizioni intermedie che creano un tamburo di richiamo.
- NL** | Open of sluit bij storm het rolluik in zijn geheel, bij tussenstanden kan het rolluik loskomen.

- FR** | Pose applique sur façade
- EN** | Face mounted installation
- DE** | Montage auf fassade
- ES** | Instalación solapada o tipo applique
- IT** | Installazione sulla facciata
- NL** | Installatie op muur.

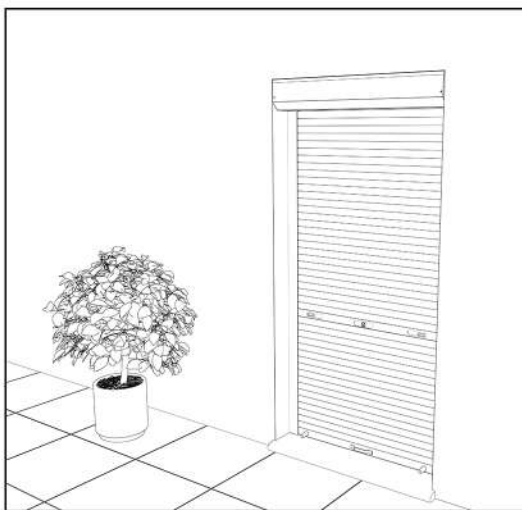
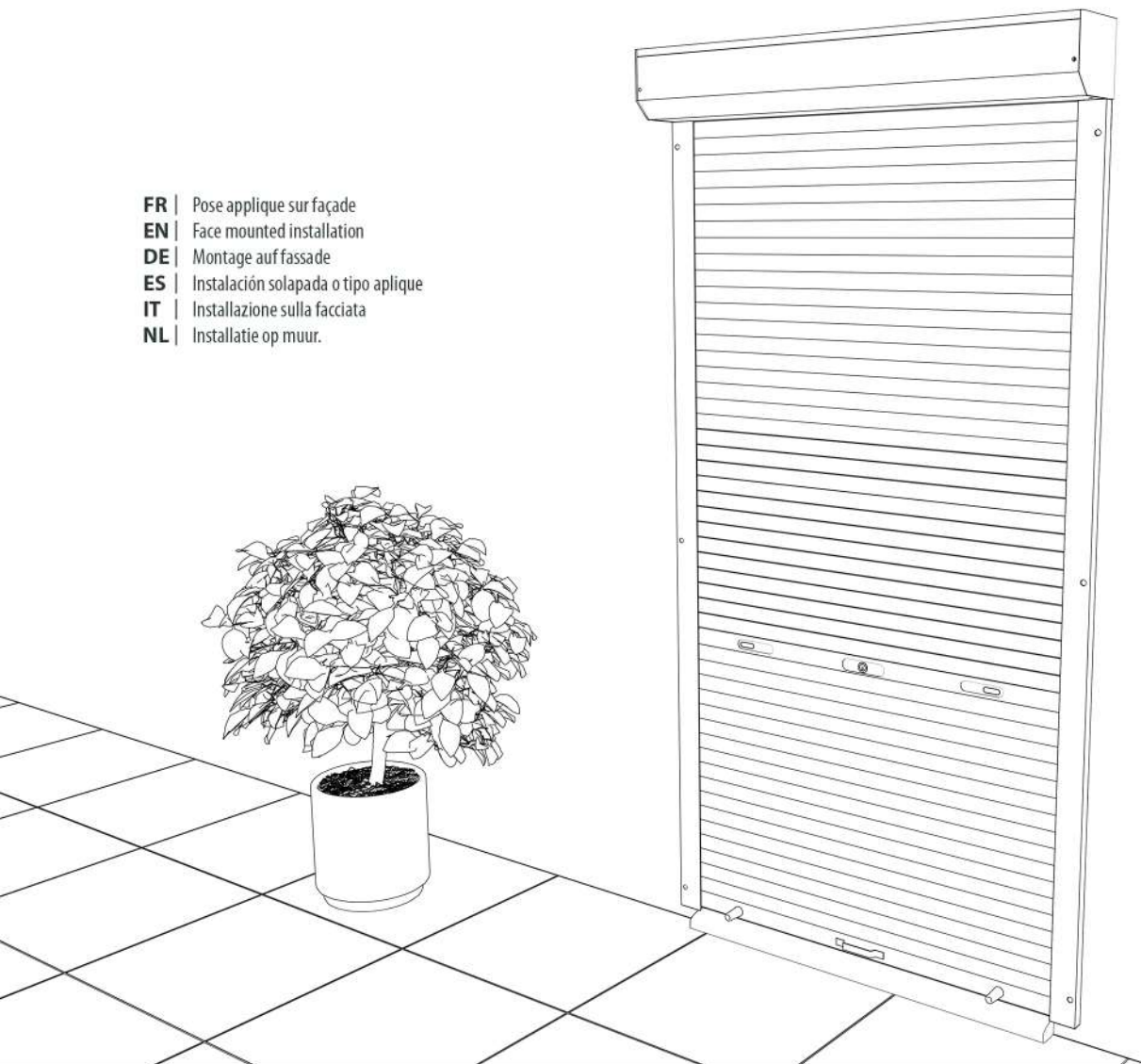

- FR** | Pose sous linteau
- EN** | Under lintel (window reveal) installation
- DE** | Montage unter Fenstersturz-Rechtsroller
- ES** | Instalación entre tablero cajón exterior
- IT** | Installazione sotto l'architrave
- NL** | Installatie onder latei

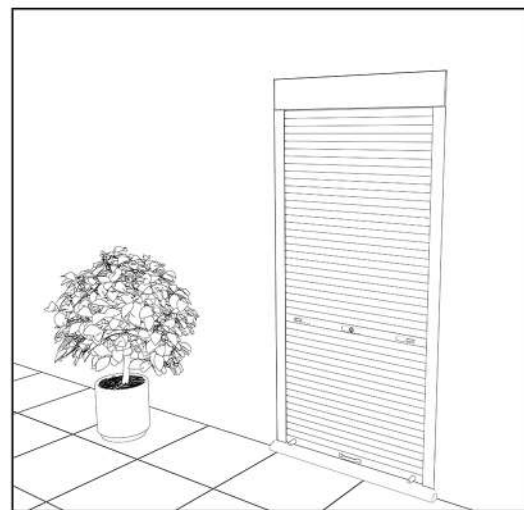

- FR** | Pose sous linteau inversé
- EN** | Under lintel (window reveal) reverse installation
- DE** | Montage unter Fenstersturz-Linksroller
- ES** | Instalación entre tablero invertido cajón interior
- IT** | Installazione sotto l'architrave invertita
- NL** | Installatie omgekeerde latei

FR | Cher client,

Vous venez d'acquérir ce volet roulant, qui, nous l'espérons, vous donnera entière satisfaction. La mise en oeuvre est simple, l'outillage nécessaire est limité à quelques outils courants.

Important : Nous avons apporté le plus grand soin à la notice de montage afin que vous ne rencontriez aucune difficulté. C'est pourquoi nous vous recommandons de la suivre point par point.

Notre matériel est garanti contre tout vice de fabrication. Cependant notre responsabilité ne saurait être engagée en cas d'erreur de montage de votre part. Nous vous recommandons de vous installer sur une surface plane pour assembler votre volet avant de le fixer dans la maçonnerie.

EN | Dear Customer,

Thank you for purchasing one of our roller shutters. We hope you find the installation process smooth and the product to your expectations.

Important : Please follow the instructions as closely as possible to ensure correct installation.

Our products are guaranteed on any manufacturing defect - however, we can not be held responsible for errors in installation. We recommend assembling your shutter on an available flat surface before fixing in place if possible.

DE | Lieber Kunde,

Sie haben gerade diesen Rollladen gekauft und wir hoffen, dass wir Sie mit unserem Produkt vollkommen zufrieden stellen. Die Montage ist einfach und Sie benötigen hierzu nicht viel und vor allem kein besonderes Werkzeug.

Wichtig : Wir haben diese Anleitung mit viel Sorgfalt erstellt, damit Sie keine Schwierigkeiten beim Einbau haben. Arbeiten Sie die Anleitung deshalb Schritt für Schritt ab, damit Ihnen kein Fehler passiert.

Unsere Garantie besteht für das gesamte Material bei Fabrikationsfehlern. Für eventuelle Montagefehler Ihrerseits können wir jedoch keine Haftung übernehmen.

Der Rollladen sollte auf einer gerade Unterlage zusammengebaut werden, bevor er im Mauerwerk befestigt wird.

ES | Querido cliente:

Usted acaba de adquirir una persiana enrollable, la cual, esperamos sea de su agrado.

La puesta en marcha es simple, los utensilios necesarios no son más que unos cuantos utensilios básicos.

Importante : Hemos realizado cuidadosamente estas instrucciones de utilización para el montaje con el fin de que usted no encuentre ninguna dificultad. Es por eso que le recomendamos seguirla paso a paso.

Nuestro material está garantizado contra todo defecto de fábrica. Sin embargo no somos responsables en caso de un error de su parte en el proceso de montaje.

Le recomendamos instalarse sobre una superficie plana para montar su persiana antes de fijarlos en la construcción.

IT | Gentile cliente,

ha appena acquistato questa tapparella, che ci auguriamo possa soddisfarla appieno.

È facile da installare e richiede solo pochi attrezzi standard.

Nota bene : Abbiamo prestato la massima attenzione affinché le istruzioni di montaggio non creino difficoltà. Vi raccomandiamo pertanto di seguirle passo dopo passo.

Le nostre apparecchiature sono garantite contro qualsiasi difetto di fabbricazione. Tuttavia, non possiamo essere ritenuti responsabili in caso di errore di montaggio da parte vostra.

Vi consigliamo di montare la vostra tapparella su una superficie piana prima di fissarla nella muratura.

NL | Geachte klant,

U hebt zojuist dit rolluik gekocht, waarvan we hopen dat het u volledig tevreden zal stellen.

Het is eenvoudig te installeren en vereist slechts enkele standaard gereedschappen.

Let op : We hebben veel zorg besteed aan de montage-instructies om ervoor te zorgen dat u geen moeilijkheden ondervindt. We raden je daarom aan om ze punt voor punt te volgen.

Onze apparatuur is gegarandeerd tegen fabricagefouten. We kunnen echter niet aansprakelijk worden gesteld in het geval van een montagefout van jouw kant.

We raden u aan om op een vlakke ondergrond werken om je rolluik te monteren voordat je het in het metselwerk bevestigt.



Ø 4mm
Ø 6mm
Ø 8mm
Ø 10mm

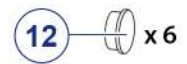
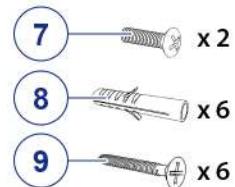
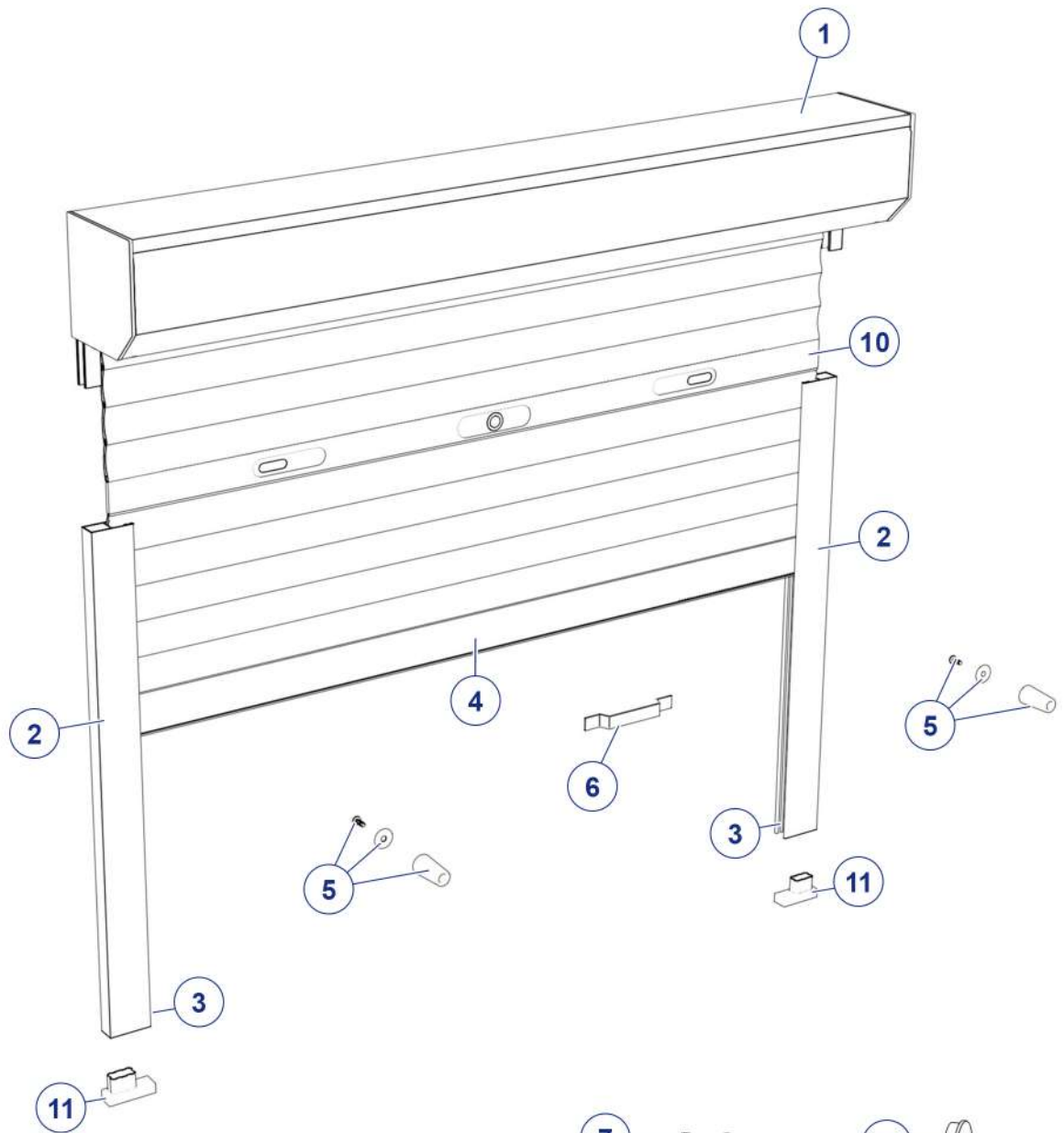

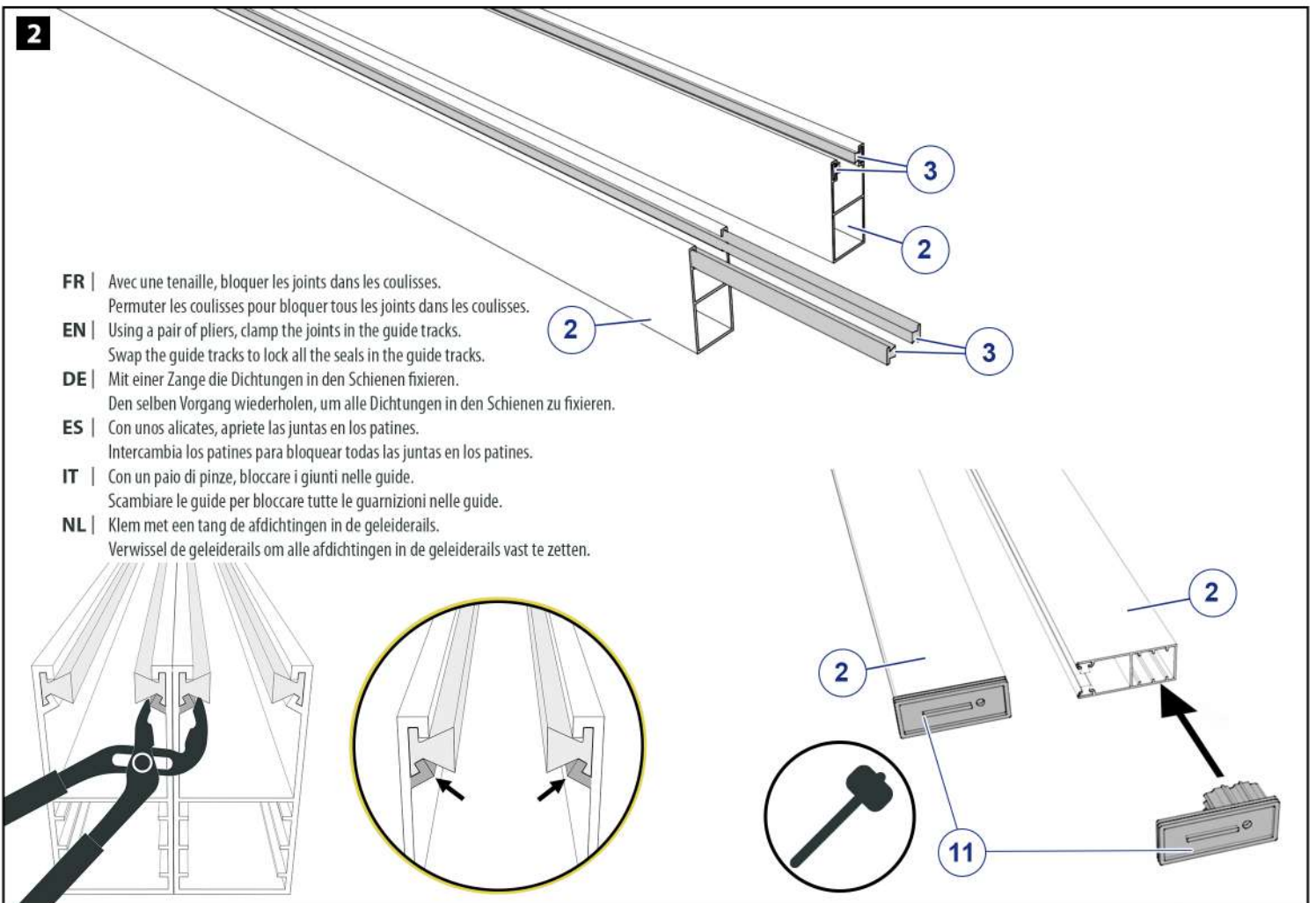
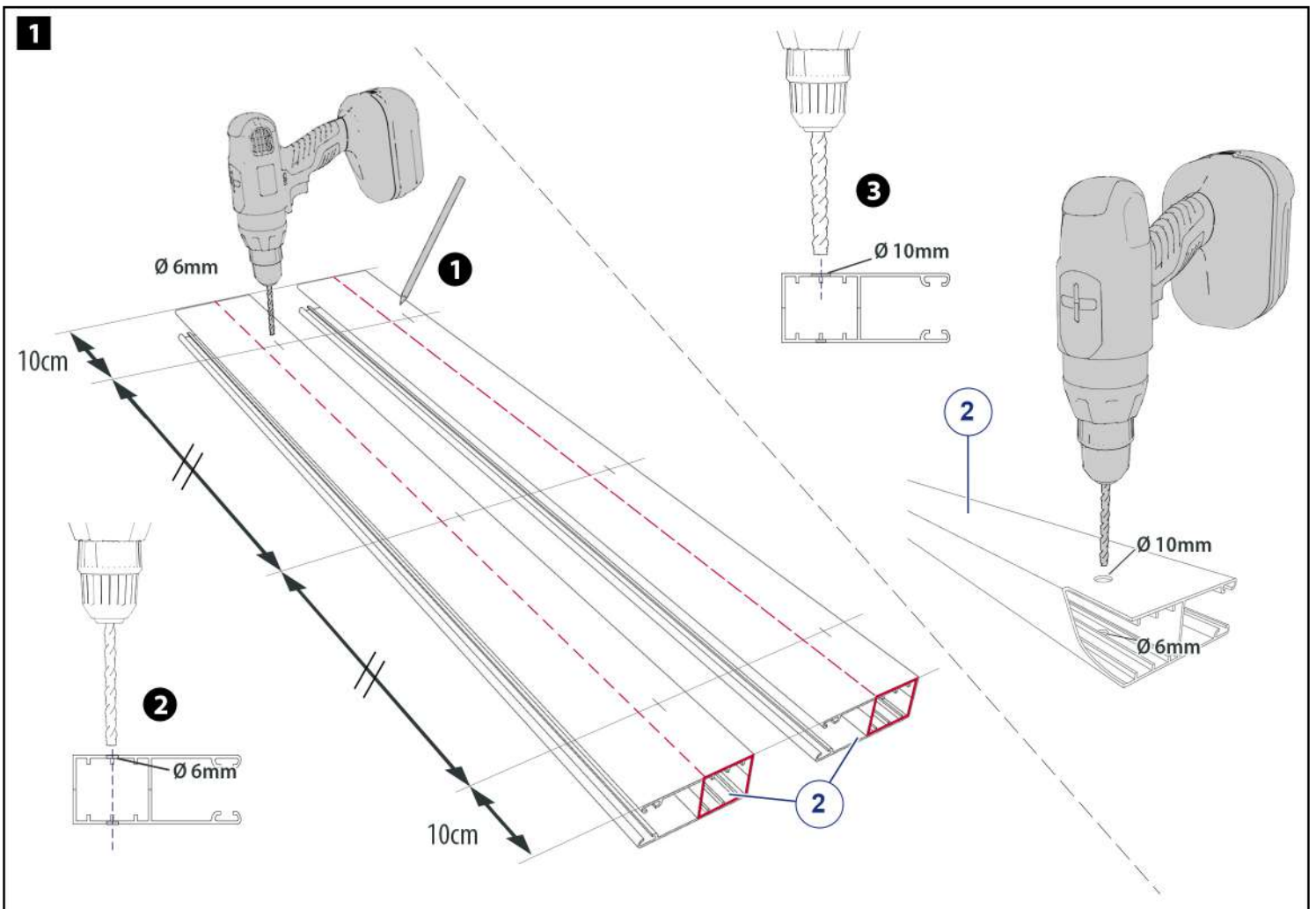

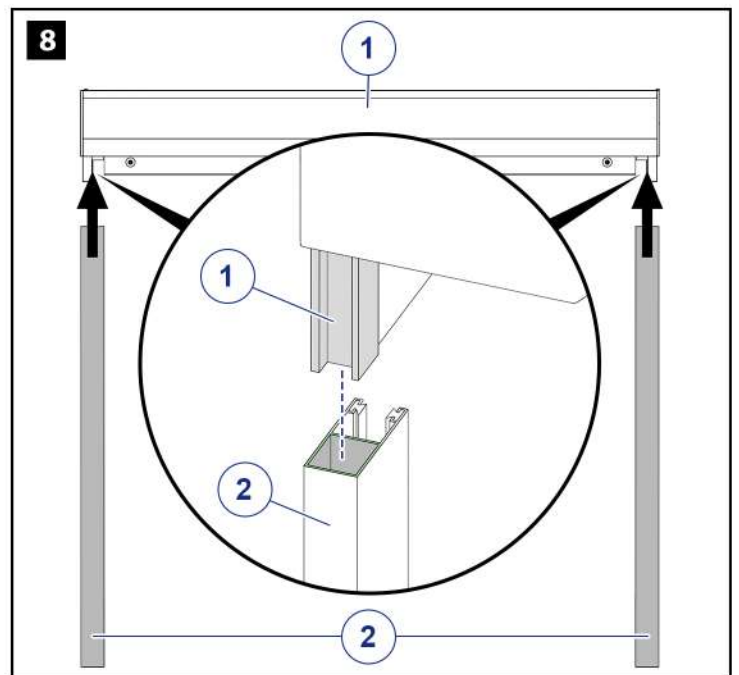
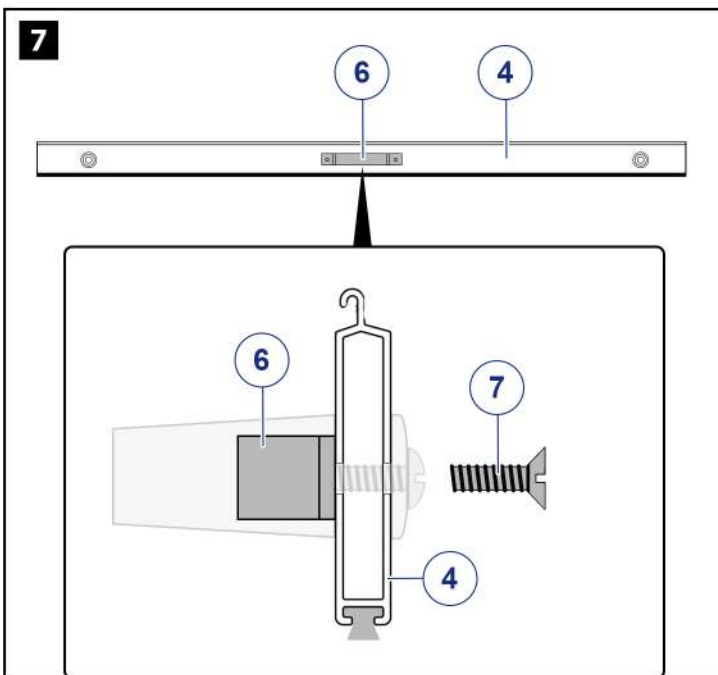
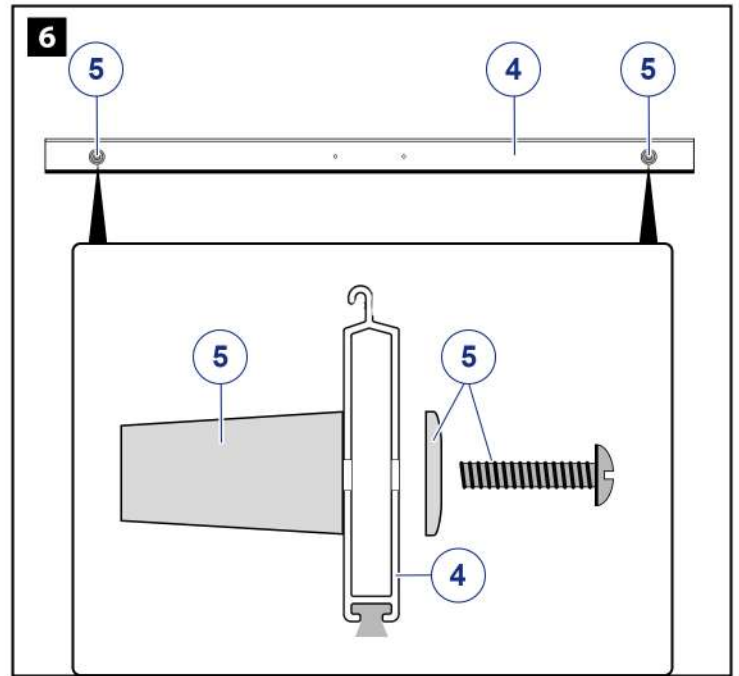
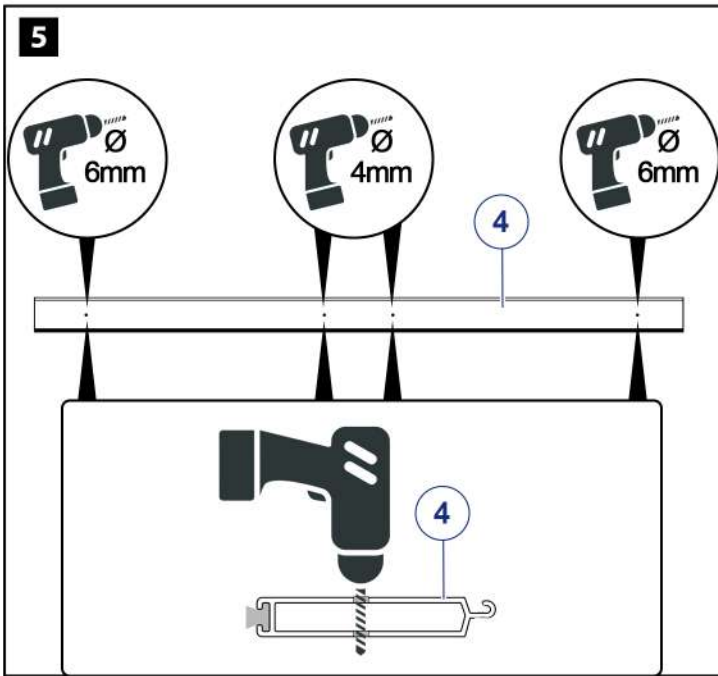
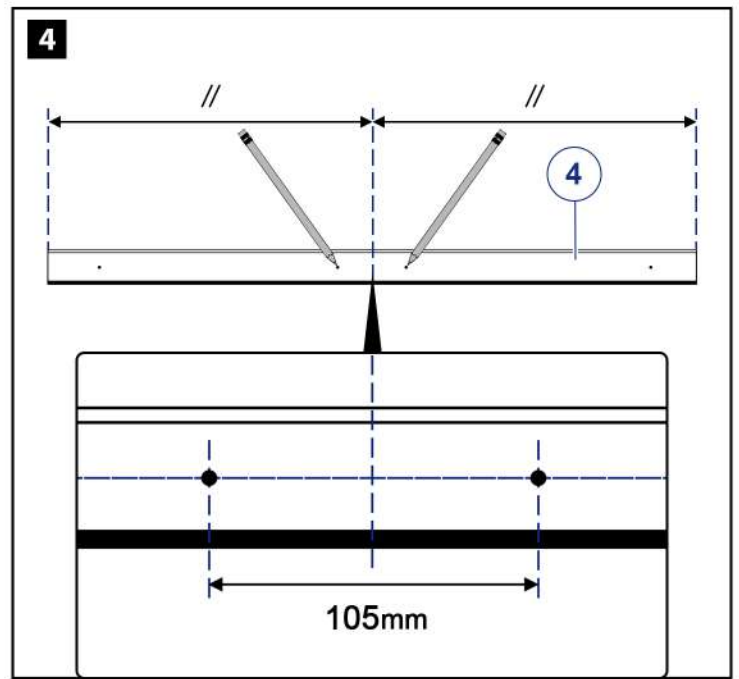
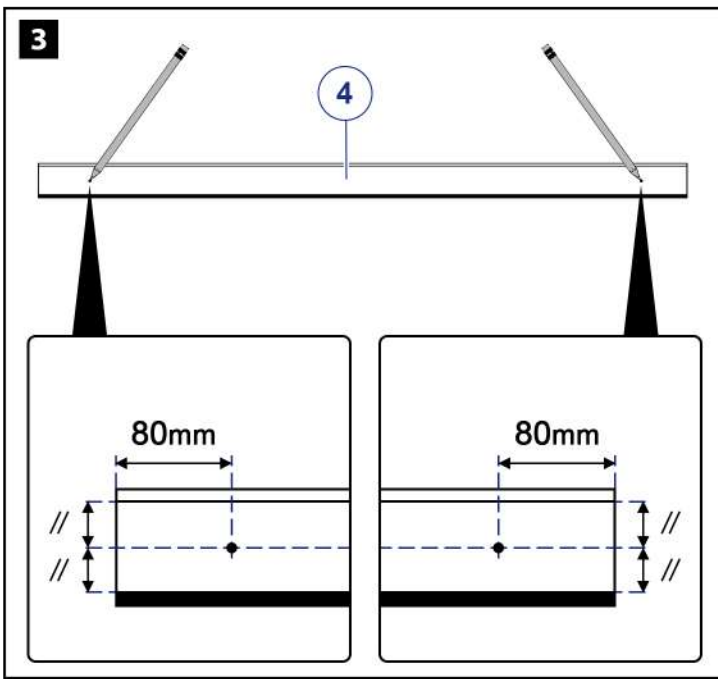

9

FR | Contre un mur, faire descendre le tablier et le maintenir fermé à l'aide des poignées en exerçant une pression vers le bas.

EN | Place shutter against a wall and lower the shutter curtain - hold closed using the handles provided.

DE | Den Rollladen gegen eine Wand stellen und den Lamellenvorhang herunterziehen und ihn mit Hilfe der Handgriffe geschlossen halten und nach unten drücken.

ES | Contra el muro, haga descender el tablero de lamas y manténgalo firme con ayuda de las manijas ejerciendo una presión hacia abajo.

IT | Contro un muro, abbassare la tenda e mantenerla chiusa con l'aiuto delle maniglie esercitando una pressione verso il basso.

NL | Tegen een muur, laat het deurgordijn zakken en houd het gesloten met behulp van de handgrepen, waarbij u neerwaartse druk uitoefent.

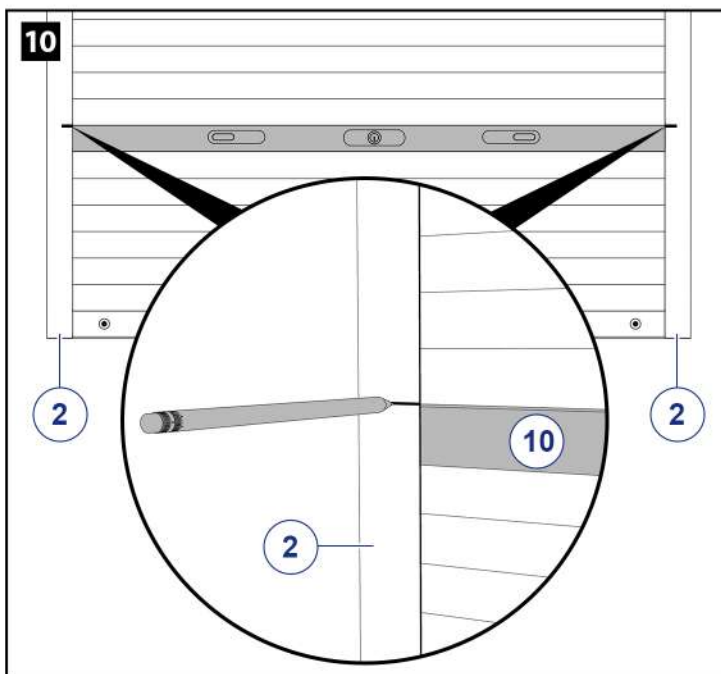
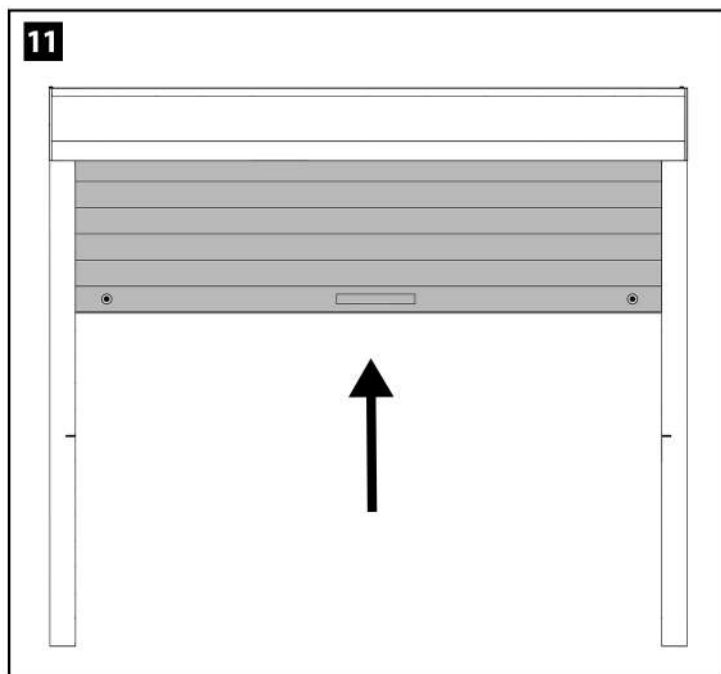
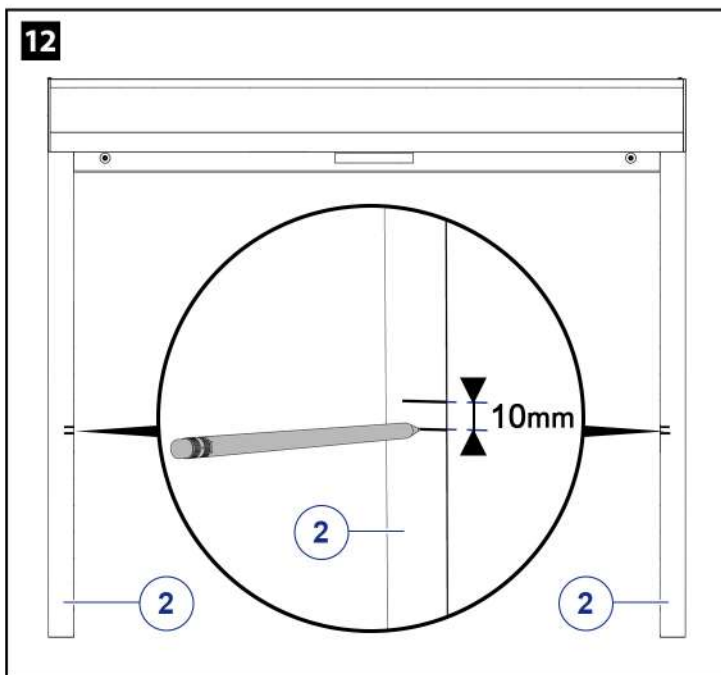
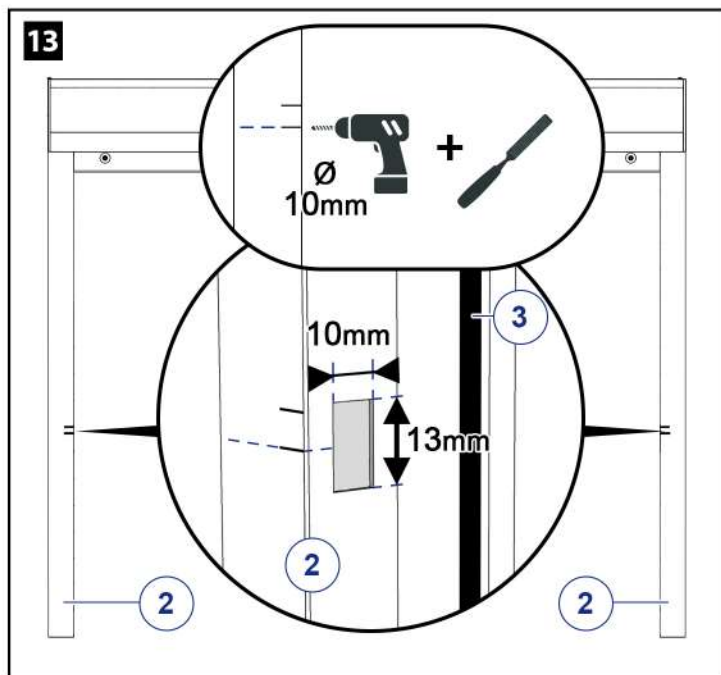
10**11****12****13**

14

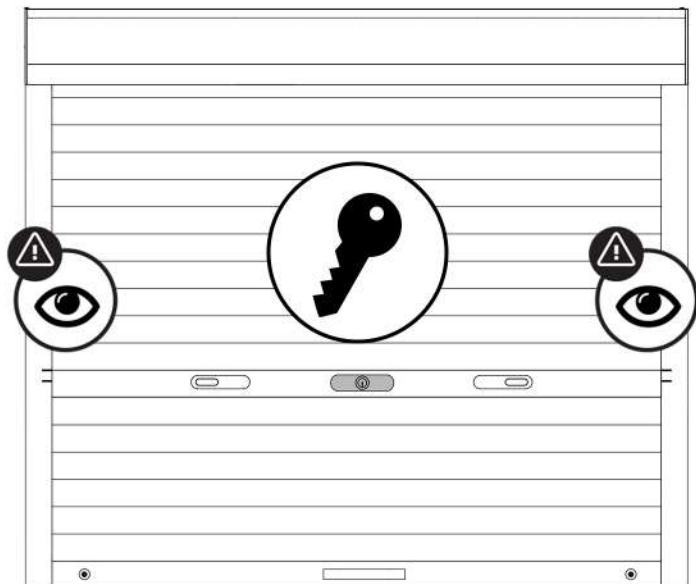

- FR** | Faire un essai de fermeture en utilisant la clef.
Ajuster si besoin, en limant le trou effectué précédemment.
- EN** | Test the bar has sufficient room to lock properly and file down the opening if necessary.
- DE** | Den Verschluss mit dem Schlüssel testen.
Bei Bedarf anpassen und weiter ausfeilen, um den Durchgang des Riegels zu erleichtern.
- ES** | Haga una prueba de cierre con la llave.
Ajústelo si es necesario, limando el agujero realizado anteriormente.
- IT** | Effettuare una chiusura di prova con la chiave.
Se necessario, regolare limando il foro praticato in precedenza.
- NL** | Maak een test van de fermeture met behulp van de sleutel.
Indien nodig bijstellen en de vorige fout oplossen.

15

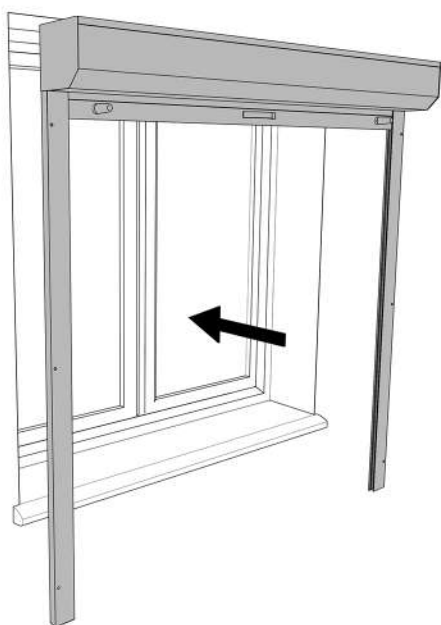

16

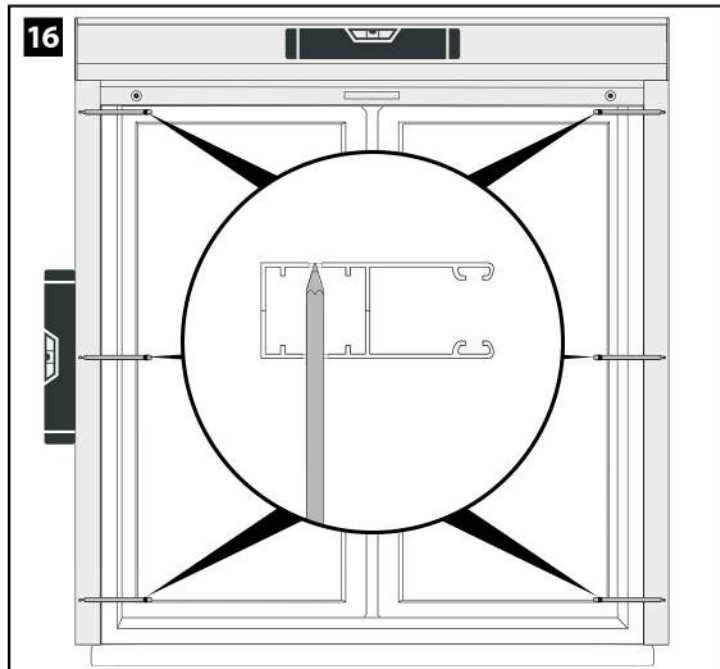

17

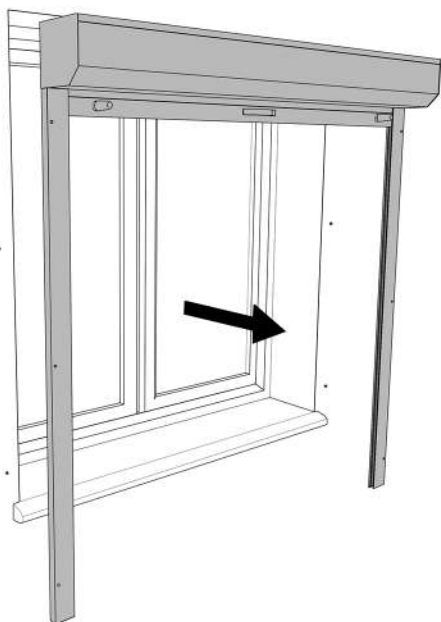

18

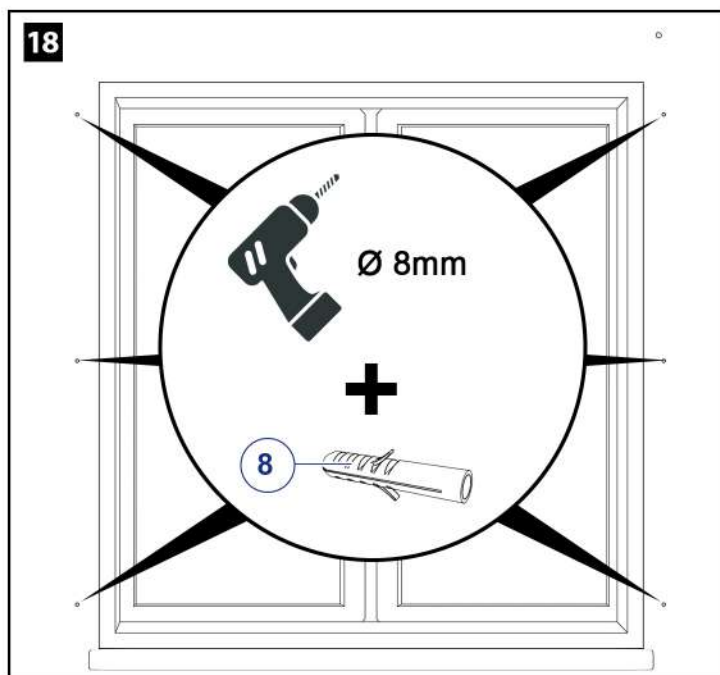

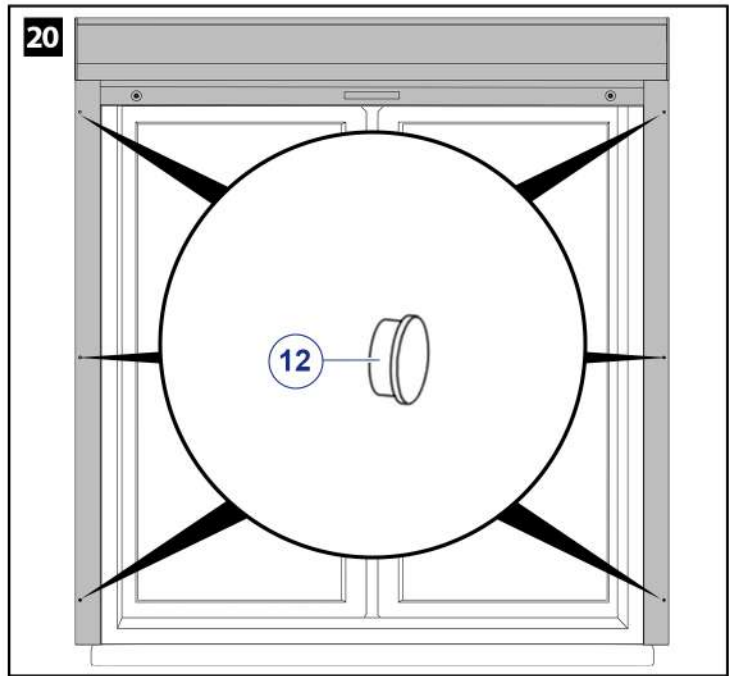
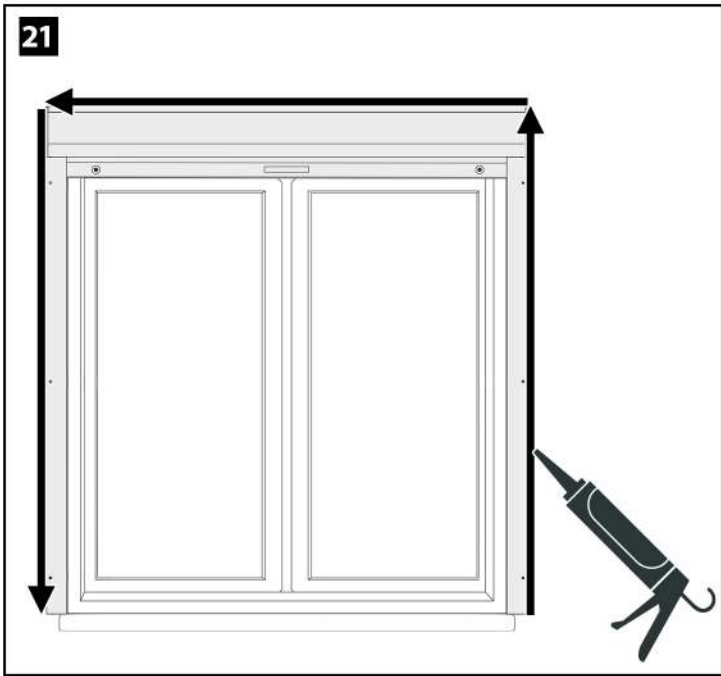
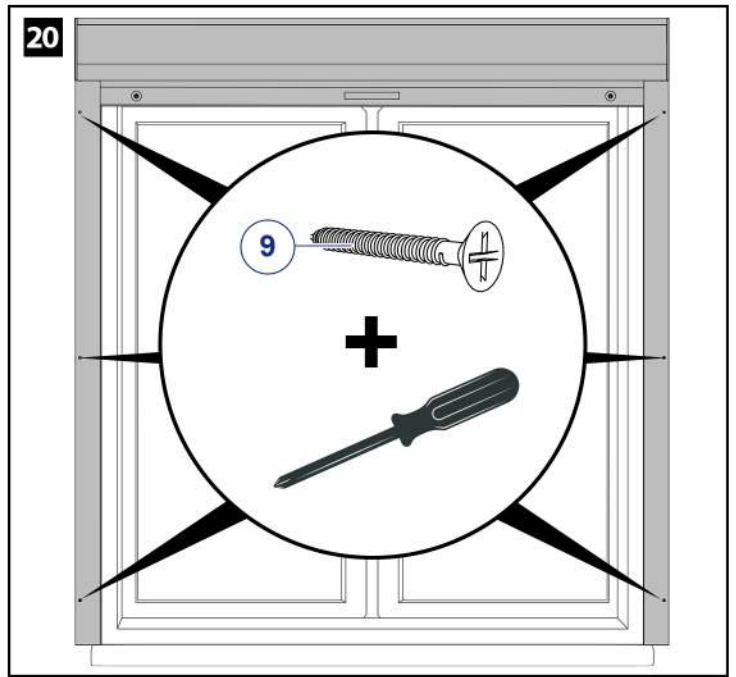
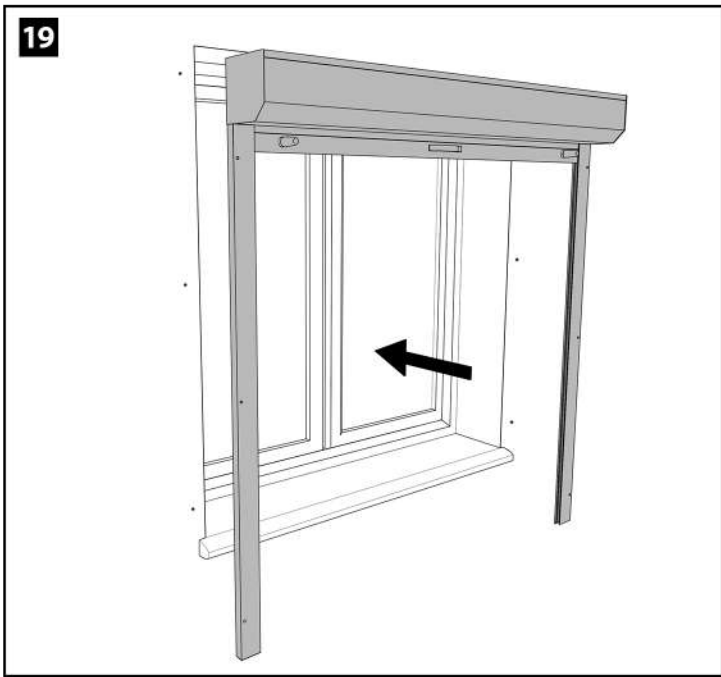

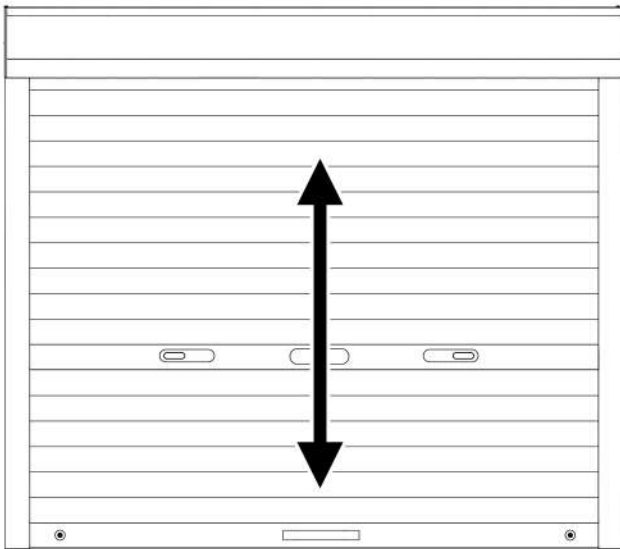

- FR** | Vérifier la tension du ressort.
Si la tension ne convient pas, suivre les explications ci-dessous.
- EN** | Check the spring tension.
If not, follow the instructions below.
- DE** | Federspannung überprüfen.
Sollte die Spannung nicht passen, folgen Sie den unten stehenden Erläuterungen.
- ES** | Compruebe la tensión del muelle.
En caso contrario, siga las instrucciones siguientes.
- IT** | Controllare la tensione della molla.
In caso contrario, seguire le istruzioni riportate di seguito.
- NL** | Controleer de veerspanning.
Zo niet, volg dan de onderstaande instructies.

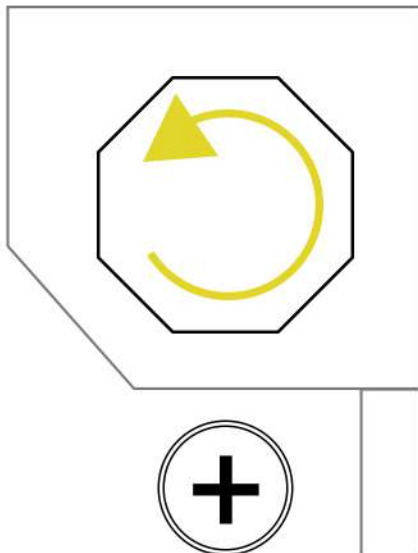

- FR** | Descendre le tablier. Tout en maintenant l'axe, détacher le tablier. Continuer de maintenir l'axe.
Le volet **remonte brutalement** --> **DIMINUER** la tension du ressort.
Le volet **ne remonte pas** --> **AUGMENTER** la tension du ressort.

Pour **AUGMENTER** la tension : Faire tourner l'axe sur lui même, dans le sens de la **montée**.
Pour **DIMINUER** la tension : Faire tourner l'axe sur lui même, dans le sens de la **descente**.

- EN** | Lower the curtain. While holding the roller tube, detach the curtain. Continue to hold the roller tube.
Curtain raises **too quickly** --> **DECREASE** spring tension.
Curtain **doesn't raise far enough** --> **INCREASE** spring tension.

To **INCREASE** tension : Rotate the roller tube in an **upward** direction inside the box.
To **REDUCE** tension : Rotate the roller tube in an **downward** direction inside the box.

- DE** | Fahren Sie den Rollladenpanzer nach unten. Halten Sie die Welle fest und lösen Sie den Rollladenpanzer. Welle weiterhin festhalten.
Der Rollladen **schnell ruckartig nach oben** --> Federspannung **VERRINGERN**.
Der Rollladen **lässt sich nicht hochschieben** --> Federspannung **ERHÖHEN**.

Um die Spannung zu **ERHÖHEN** : Die Rollladenwelle im Inneren des Kastens **aufwärts** drehen.
Um die Spannung zu **VERRINGERN** : Die Rollladenwelle im Inneren des Kastens **abwärts** drehen.

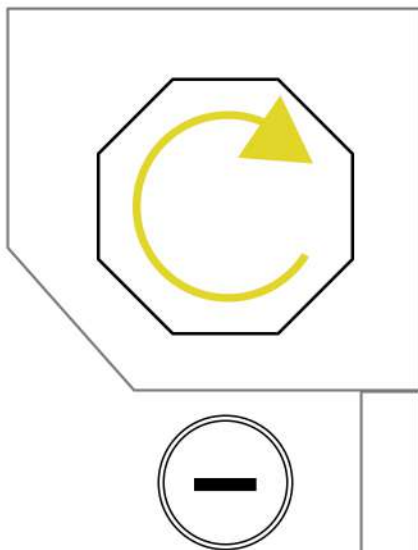

- ES** | Baje el tablero de lamas. Mientras sujeta el eje, separe el tablero de lamas. Siga sujetando el eje.
La persiana **está subiendo bruscamente** --> **DISMINUYA** la tensión del resorte
La persiana **no se mueve hacia arriba** --> **AUMENTA** la tensión del resorte.

Para **AUMENTAR** la tensión : Gire el eje sobre sí mismo dentro de la caja en dirección **ascendente**.
Para **DISMINUIR** la tensión : Gire el eje sobre sí mismo dentro de la caja en la dirección de **descenso**.

- IT** | Abbassare il carrello. Tenendo fermo l'asse, staccare il carrello. Continuare a tenere il perno.
L'otturatore **si alza improvvisamente** --> **DIMINUIRE** la tensione della molla.
L'otturatore **non sale** --> **AUMENTARE** la tensione della molla.

Per **AUMENTARE** la tensione : Ruotare l'albero su se stesso, in direzione di **salita**.
Per **DIMINUIRE** la tensione : Ruotare l'albero su se stesso, in direzione di **discesa**.

- NL** | Laat de slede zakken. Terwijl je de as vasthoudt, maak je de slede los. Blijf de pen vasthouden.
Het rolluik **komt plotseling omhoog** --> **VERMINDER** de veerspanning.
De jaloezie **komt niet omhoog** --> **VERGRENDEL** de veerspanning.

De spanning **VERHOGEN** : Draai de as op zichzelf, in de **stijg** richting.
De spanning **VERLAGEN** : Draai de as op zichzelf, in de **neerwaartse** richting.

FAQ

- FR** | **Mon volet roulant bloque pendant la descente** : Une des lames a pu glisser et butte sur un côté --> Vérifier le bon alignement des lames.
Le volet roulant remonte trop brutalement ou pas assez haut : La tension du ressort est à changer, nous vous invitons à suivre les instructions page 9.
- EN** | **My shutter jams on it's way down or up** : A shutter slat may have moved to one side - check the alignment and try again.
The shutter curtain raises too quickly or not high enough : The spring tension should be adjusted, please follow steps on page 9.
- DE** | **Mein Rollladen blockiert beim Herunterfahren** : Eventuell hat sich eine Lamelle aus der Schiene gelöst --> Korrekte Anordnung der Lamellen überprüfen.
Der Rollladen schnell zu schnell nach oben oder nicht hoch genug : Die Spannung der Ausgleichsfeder muss angepasst werden. Folgen Sie den Anweisungen auf Seite 9.
- ES** | **Mi persiana se bloquea durante el descenso** : Una de las lamas puede haberse resbalado y se frota por un lado --> Comprueba que las lamas estén bien alineadas.
La persiana sube demasiado deprisa o no lo suficiente : Es necesario cambiar la tensión del muelle, siga las instrucciones de la página 9.
- IT** | **La mia tapparella si inceppa quando si abbassa** : Una delle lamelle potrebbe essere scivolata e si blocca su un lato --> Controllare che le lamelle siano allineate correttamente.
La tapparella si alza troppo o non si alza abbastanza : Per modificare la tensione della molla, seguire le istruzioni a pagina 9.
- NL** | **Mijn rolluik blokkeert bij het neerlaten** : Een van de lamellen is misschien verschoven en klemt aan een kant --> Controleer of de lamellen goed zijn uitgelijnd.
Het rolluik gaat te steil omhoog of niet hoog genoeg : Volg de instructies op pagina 9 om de veerspanning te wijzigen.

HELPFUL TIPS

- FR** | En cas de tempête, ouvrir ou fermer intégralement le volet roulant, les positions intermédiaires créant une prise à l'arrachement.
- EN** | In the event of a storm, open or close the roller shutter completely, the intermediate positions creating a wind pocket.
- DE** | Bei Sturm ist es wichtig, den Rollladen entweder komplett zu öffnen oder zu schließen. Wenn der Rollladen halb geöffnet ist, kann er herausgerissen werden.
- ES** | En caso de tormenta, abrir o cerrar completamente la persiana, las posiciones intermedias crean un punto de rasgado.
- IT** | In caso di tempesta, aprire o chiudete la tapparella nella sua interezza, con le posizioni intermedie che creano un tamburo di richiamo.
- NL** | Open of sluit bij storm het rolluik in zijn geheel, bij tussenstanden kan het rolluik loskomen.